

P810 IP PRO Kurzes Benutzerhandbuch

Gigaset

Version: 10. Juni 2025



Inhaltsverzeichnis

P810 IP PRO Kurzes Benutzerhandbuch	1
Inhaltsverzeichnis	2
Sicherheitshinweise – Hinweise des Herstellers	5
Sicherheitshinweise	5
Kundendienst & Support	7
Autorisierung	8
Umwelt	9
Umweltmanagementsystem	9
Entsorgung	9
Pflege	10
Kontakt mit Flüssigkeit.....	10
Einrichten des Telefons.....	11
Lieferumfang	11
Anbringen von Halterung und Hörer	11
Drehen der Lasche der Handapparat-Ablage.....	12
Anschließen des Telefons	12
Initialisierung und Registrierung des Telefons	13
Erläuterung der Grundfunktionen Ihres Telefons	14
Kontextsensitive, programmierbare Funktionssymbole und Funktionstasten F1-F4 .	14
Audio-Steuertasten.....	14
Dedizierte, anpassbare Funktionstasten.....	15
Navigationstasten	16
SmartLabel-Tasten mit LED P1-P16, selbstbeschriftend, mit LEDs.....	17
Stern-Taste.....	17
LED-Anzeigen	17
Anrufanzeige.....	17
SmartLabel-Taste LED	18
Benutzung des Telefons.....	19
Telefonieren	19
Hörer.....	19
Headset.....	19
Freisprecheinrichtung	19

Hörer oder Headset und Gehäuselautsprecher	19
Anruf annehmen	19
Hörer.....	19
Headset.....	20
Freisprecheinrichtung	20
Anrufübernahme von einer anderen Nebenstelle.....	20
Anklopfen	21
Halten	22
Konferenz.....	23
Anrufe weiterleiten	24
Angekündigte Vermittlung	24
Blinde Vermittlung.....	24
Beenden von Anrufen.....	25
Verpasste Anrufe.....	25
Anruflisten.....	26
Sperren und Entsperren der Tastatur	27
Entsperren	27
Ablehnen oder Umleiten eingehender Anrufe.....	27
Rufumleitung.....	28
Einstellungen am Telefon und Einschalten der Rufumleitung.....	29
Ausschalten der Rufumleitung	30
Telefonbuch	31
Telefonbuch	31
Definitionen, Erläuterungen	31
Telefonbucheinträge.....	31
Kontaktarten.....	32
Ausgehende Identität.....	32
Gruppe.....	33
Ruftöne.....	33
Hinzufügen/Bearbeiten von Einträgen auf dem Telefon	33
Manuelles Hinzufügen eines neuen Eintrags.....	33
Hinzufügen eines neuen Eintrags aus der Anrufliste.....	34
Einträge sortieren	34
Bearbeitung eines bestehenden Eintrags	34
Löschen eines Eintrags	35

Sicherheitshinweise – Hinweise des Herstellers

Sicherheitshinweise



Lesen Sie die Sicherheitshinweise und das Benutzerhandbuch vor der Benutzung. Ausführliche Bedienungsanleitungen für alle Telefone und Telefonanlagen sowie für Zubehör finden Sie online unter wiki.gigaset.de. Damit helfen wir, Papier zu sparen und bieten gleichzeitig jederzeit einen schnellen Zugriff auf die vollständige und aktuelle Dokumentation.



Bei einem Stromausfall kann das Gerät nicht verwendet werden. Bei einem Stromausfall ist es auch nicht möglich, Notrufe zu tätigen. Notrufnummern können nicht gewählt werden, wenn die Tastatur-/Displaysperre aktiviert ist!



Verwenden Sie die Geräte nicht in explosionsgefährdeten Umgebungen (z.B. Lackierereien).



Die Geräte sind nicht spritzwassergeschützt. Aus diesem Grund sollten sie nicht in einer feuchten Umgebung wie Badezimmern oder Duschräumen installiert werden.



Verwenden Sie nur den auf dem Gerät angegebenen Netzadapter. Während der Stromversorgung muss die Steckdose leicht zugänglich sein. Verwenden Sie für die LAN-Verbindung nur das mitgelieferte Kabel und schließen Sie es nur an die vorgesehenen Anschlüsse an.



Nehmen Sie defekte Geräte außer Betrieb oder lassen Sie sie von unserem Serviceteam reparieren, da diese andere drahtlose Dienste stören könnten.



Verwenden Sie das Gerät nicht, wenn das Display gesprungen oder zerbrochen ist. Zerbrochenes Glas oder Plastik kann zu Verletzungen an Händen und Gesicht führen. Senden Sie das Gerät zur Reparatur an unsere Serviceabteilung.



Bewahren Sie Kleinteile, Knopfzellen und Batterien, die verschluckt werden können, außerhalb der Reichweite von Kindern auf. Das Verschlucken einer Batterie kann zu Verbrennungen, Perforation von Weichteilen und zum Tod führen. Schwere Verbrennungen können innerhalb von 2 Stunden nach dem Verschlucken auftreten. Suchen Sie im Falle einer verschluckten Knopfzelle oder Batterie sofort einen Arzt auf.



Um einen Hörverlust zu vermeiden, sollten Sie es vermeiden, über einen längeren Zeitraum mit hoher Lautstärke zu hören.



Die Benutzung Ihres Telefons kann medizinische Geräte in der Nähe beeinträchtigen. Informieren Sie sich über die technischen Bedingungen in Ihrer Umgebung, z. B. in einer Arztpraxis. Wenn Sie ein medizinisches Gerät verwenden (z. B. einen Herzschrittmacher), wenden Sie sich bitte an den Gerätehersteller. Er kann Sie über die Anfälligkeit des Gerätes gegenüber externen Hochfrequenz-Energiequellen beraten (die technischen Daten Ihres Gigaset-Produkts finden Sie unter „Technische Daten“).

Kundendienst & Support

Haben Sie noch Fragen?

Schnelle Hilfe und Informationen finden Sie in diesem Benutzerhandbuch und unter wiki.gigaset.com.

Informationen zu den Themen

- Produkte
- Dokumente
- Interop (Interoperabilität)
- Firmware
- FAQ
- Support

Erhalten Sie unter wiki.gigaset.com. Sollten Sie weitere Fragen zu Ihrem Gigaset-Produkt haben, hilft Ihnen Ihr Fachhändler gerne weiter.

Autorisierung

Voice-over-IP-Telefonie ist über die LAN-Schnittstelle (IEEE 802.3) möglich.
Für weitere Informationen wenden Sie sich bitte an Ihren Internetanbieter.

Informationen über die Konformität unserer Produkte mit dem UK Product Security and Telecommunications Infrastructure (PSTI) Act 2022 finden Sie unter der folgenden Internetadresse: www.gigaset.com/PSTI

Die länderspezifischen Anforderungen wurden berücksichtigt.

Wir, die Gigaset Technologies GmbH, erklären, dass dieses Gerät den grundlegenden Anforderungen und anderen relevanten Vorschriften der Richtlinien 2014/30/EU und 2014/35/EU entspricht.

Der vollständige Text der EU-Konformitätserklärung ist unter der folgenden Internetadresse abrufbar: www.gigaset.com/docs.

Wenn dieses Produkt auch in das Vereinigte Königreich eingeführt wird:

Die Gigaset Technologies GmbH erklärt hiermit, dass die folgenden Funkgerätetypen mit der Funkanlagenverordnung 2017 übereinstimmen: xxxxx Der vollständige Text der britischen Konformitätserklärung ist unter der folgenden Internetadresse verfügbar: www.gigaset.com/docs.

Diese Erklärung könnte auch in den Dateien „Internationale Konformitätserklärungen“ oder „Europäische Konformitätserklärungen“ verfügbar sein.

Bitte überprüfen Sie daher alle diese Dateien.

Umwelt

Umweltmanagementsystem

Weitere Informationen zu umweltfreundlichen Produkten und Verfahren finden Sie im Internet unter www.gigaset.com.



Die Gigaset Technologies GmbH ist nach den internationalen Normen ISO 14001 und ISO 9001 zertifiziert.

ISO 14001 (Umwelt): Zertifiziert seit 13.05.2025 durch die TÜV SÜD Management Service GmbH.

ISO 9001 (Qualität): Zertifiziert seit 13.05.2025 durch die TÜV SÜD Management Service GmbH.

Entsorgung

Alle elektrischen und elektronischen Produkte sollten getrennt vom Restmüll über die von der Regierung oder den örtlichen Behörden benannten Sammelstellen entsorgt werden.



Dieses Symbol der durchgestrichenen Mülltonne auf dem Produkt bedeutet, dass das Produkt unter die europäische Richtlinie 2012/19/EU fällt.

UK: Die Verordnung über Elektro- und Elektronik-Altgeräte von 2013.

Die ordnungsgemäße Entsorgung und getrennte Sammlung Ihres Altgeräts trägt dazu bei, mögliche negative Folgen für die Umwelt und die menschliche Gesundheit zu vermeiden. Sie ist eine Voraussetzung für die Wiederverwendung und das Recycling von Elektro- und Elektronikaltgeräten.

Nähere Informationen zur Entsorgung Ihres Altgerätes erhalten Sie bei Ihrer kommunalen Abfallentsorgungsstelle oder dem ursprünglichen Lieferanten des Produkts.

Pflege

Wischen Sie das Gerät mit einem feuchten Tuch oder einem Antistatiktuch ab. Verwenden Sie keine Lösungsmittel oder Mikrofasertücher.

Verwenden Sie niemals ein trockenes Tuch; dies kann zu statischer Aufladung führen.

In seltenen Fällen kann der Kontakt mit chemischen Substanzen zu Veränderungen am Äußeren des Geräts führen. Aufgrund der großen Vielfalt der auf dem Markt erhältlichen chemischen Produkte war es nicht möglich, alle Stoffe zu testen.

Beeinträchtigungen von Hochglanzoberflächen können mit Display-Polituren für Mobiltelefone vorsichtig entfernt werden.

Kontakt mit Flüssigkeit

Wenn das Gerät mit Flüssigkeit in Berührung kommt:

1. Ziehen Sie alle Kabel aus dem Gerät.
2. Lassen Sie die Flüssigkeit aus dem Gerät ablaufen.
3. Tupfen Sie alle Teile trocken.
4. Legen Sie das Gerät für mindestens 72 Stunden an einen trockenen, warmen Ort (nicht in die Mikrowelle, den Backofen usw.), wobei die Tastatur nach unten zeigen sollte (falls zutreffend).
5. Schalten Sie das Gerät erst wieder ein, wenn es vollständig getrocknet ist.

Einrichten des Telefons

Lieferumfang

- Basis-Telefoneinheit
- Fuß
- Hörer
- Hörerkabel
- Kurzanleitung zur Installation, GNU General Public Licence



Anbringen von Halterung und Hörer

Der Fuß kann in zwei verschiedenen Winkeln angebracht werden: 46° und 28°.

Hinweis: Stecken Sie das lange Ende des Hörerkabels in den mit „“ gekennzeichneten Anschluss auf der Rückseite des Telefons und legen Sie das Kabel in die Kabelführung, bevor Sie die Halterung am Telefon anbringen.

1. Legen Sie die Oberseite der Rillen auf dem Fuß unter die Gleitschienen auf der Rückseite des Phone.
2. Schieben Sie den Fuß nach oben auf die Gleitschienen, bis sie einrastet.

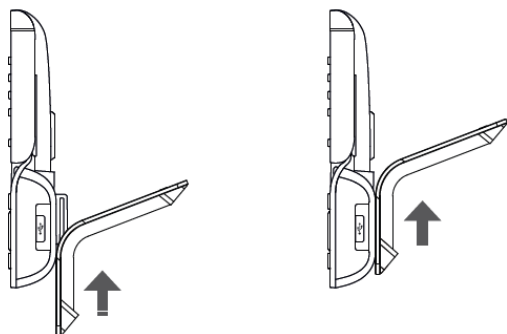

3. Stecken Sie das kurze Ende des Telefonhörerkabels in den Anschluss am Telefonhörer.

4. Legen Sie das Telefon auf eine ebene, horizontale Fläche.

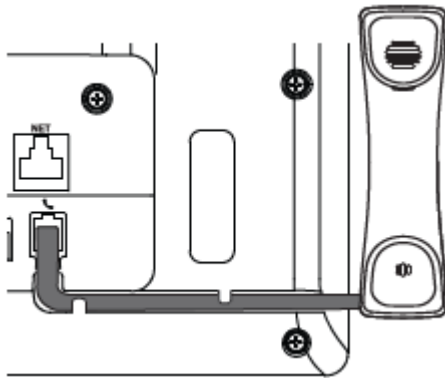

Drehen der Lasche der Handapparat-Ablage

Das Telefon wird so geliefert, dass die Lasche mit der Innenkante der Halterung bündig ist. Wenn Sie das Telefon an der Wand montieren möchten, empfehlen wir Ihnen, die Lasche um 180° zu drehen. Nach der Drehung ragt die Spitze der Lasche leicht über die Kante der Ladestation hinaus. Das kleine rechteckige Loch im Gehäuse des Empfängers passt perfekt über die nun hervorstehende Spitze und hält den Empfänger sicher in der aufrechten Position an der Wand.

1. Schieben Sie die Kunststofflasche aus der Halterung.
2. Drehen Sie die Lasche um 180°.
3. Schieben Sie die Lasche zurück in die Halterung. Die Oberseite der Lasche ragt nun etwas über die Innenkante der Halterung hinaus, so dass sie den Hörer sicherer hält.

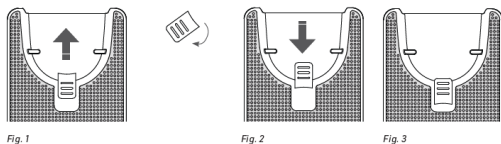

Anschließen des Telefons

Das Telefon kann mit Power over Ethernet (PoE) über das Netzkabel oder, falls PoE in Ihrem Netzwerk nicht verfügbar ist, mit dem separat erhältlichen 5V-Gleichstromnetzteil betrieben werden.

1. Stecken Sie das lange, entrollte Ende des 4P4C-Hörerkabels in den mit  gekennzeichneten Anschluss und verbinden Sie das kurze Ende mit dem Hörer.
2. Stecken Sie das Ethernet (Netzwerk)-Kabel in den mit **NET** gekennzeichneten RJ45-Anschluss und stecken Sie das andere Ende in die Netzwerkseite, um eine Datenverbindung herzustellen.

Erläuterung der Grundfunktionen Ihres Telefons

Kontextsensitive, programmierbare Funktionssymbole und Funktionstasten F1-F4

Drücken Sie die Funktionstaste unter dem Displaysymbol, um die Funktion zu aktivieren, die Liste zu öffnen usw., die durch das Symbol über der Taste dargestellt wird.

Audio-Steuertasten



Einstellen der Lautstärke

- des Ruftons, wenn das Telefon im Ruhezustand ist oder klingelt
- des Hörers/Gehäuselautsprechers während eines Gesprächs



Mikrofon stumm schalten/laut schalten



Umschalten zwischen Freisprech- und Hörermodus. Drücken Sie diese Taste, um eine Nummer zu wählen und Anrufe über die Freisprecheinrichtung anzunehmen.



Headset-Modus ein/aus

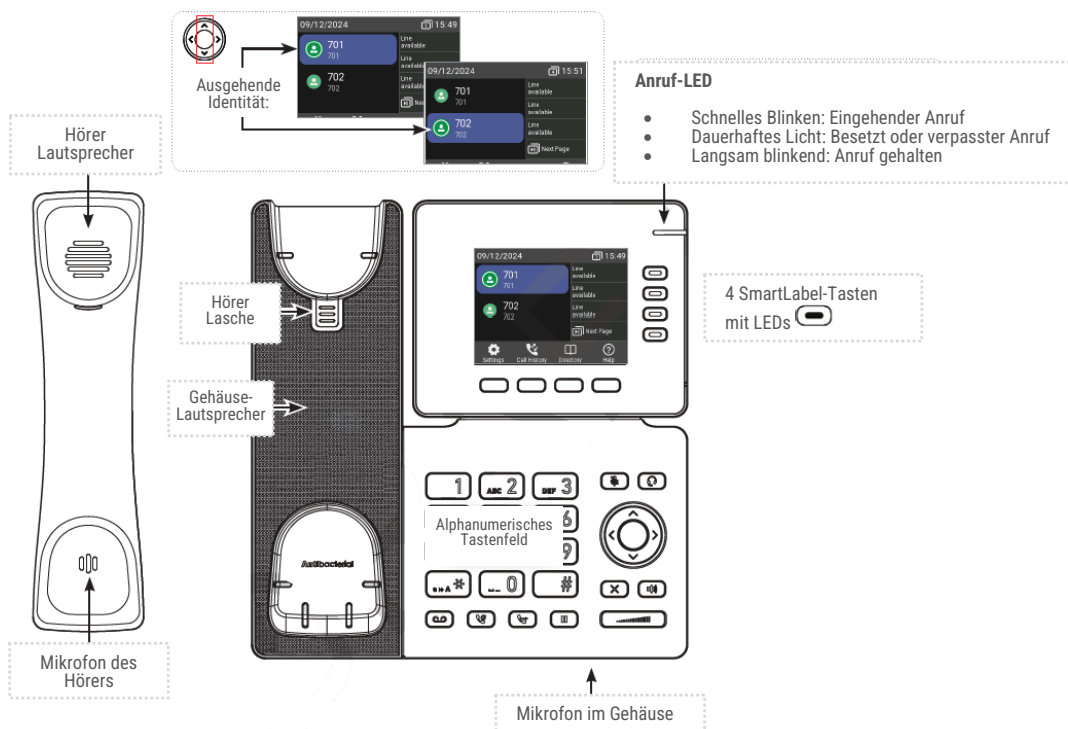

Dedizierte, anpassbare Funktionstasten



MWI-Taste mit LED

LED leuchtet, wenn eine Nachricht auf der Mailbox wartet (wenn die Mailbox an der Telefonanlage bereitgestellt wird)

Taste drücken, um die Nachricht(en) abzuhören



Wahlwiederholung



Vermitteln



Halten

Navigationstasten

- Abbrechen von Aktionen und Eingaben und Rückkehr zum vorherigen Bildschirm
- Beenden von Anrufen im Freisprechmodus und im Headset- und Hörermodus

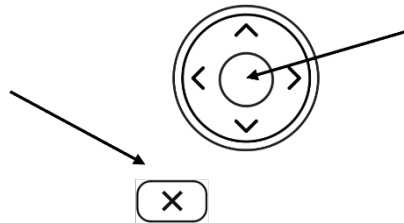

- Bestätigen, Speichern von Aktionen und Eingaben und Rückkehr zum vorherigen Bildschirm
- Annehmen von Anrufen über die Freisprecheinrichtung und im Headset-Modus
- Vom Ruhebildschirm aus: Verpasste Anrufe (Anrufliste)



Vom Ruhebildschirm aus: Identität wählen



Vom Ruhebildschirm aus: Angenommene Anrufe



Vom Ruhebildschirm aus: Verpasste Anrufe



In anderen Zusammenhängen (Einstellungen, Listen): Nach oben/unten navigieren



In anderen Zusammenhängen: Navigieren/Leerzeichen links



In anderen Zusammenhängen: Navigieren/Leerzeichen rechts

SmartLabel-Tasten mit LED P1-P16, selbstbeschriftend, mit LEDs

Standardeinstellung: Leitung



- Schnell blinkende LED: Eingehender Anruf. Drücken Sie die Taste oder um ihn anzunehmen
- Dauerhaft leuchtende LED: Im Anruf
- Langsam blinkende LED: Anruf gehalten

- Seite 1: P1 - P4
- Seite 2: P5 - P8
- Seite 3: P9 - P12
- Seite 4: P13 - P16

Stern-Taste

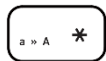

Im Bearbeitungsmodus:

- Eine Sekunde lang drücken, um den Eingabemodus zu ändern (Ziffern > Kleinbuchstaben > Großbuchstaben)
- Kurz drücken, um * einzugeben

Im Ruhezustand: Drücken Sie 3 Sekunden lang, um das Tastenfeld zu sperren/entsperren.

LED-Anzeigen

Anrufanzeige

Die hellrote LED am oberen Rand des Displays zeigt ankommende, laufende, gehaltene und verpasste Anrufe an. Folgendes wird angezeigt:

- Schnelles Blinken, wenn ein Anruf eingeht
- Dauerhaftes Leuchten beim Wählen, während eines Anrufs und wenn Sie einen Anruf verpasst haben. Um die LED nach einem verpassten Anruf auszuschalten, drücken Sie den Pfeil nach links auf der Navigationstaste, um das Menü Verpasste Anrufe zu öffnen und gleichzeitig die LED auszuschalten.
- Langsames Blinken, wenn Sie einen Anruf in die Warteschleife gelegt haben

SmartLabel-Taste LED

Je nach der der Taste zugewiesenen Funktion werden die roten oder grünen LEDs auf der Taste aktiviert, wenn das Tastenereignis eintritt. Die Werkseinstellung ist die rote LED und „Leitung“. Die LEDs einer Leitungstaste:

- blinken schnell, wenn ein Anruf in der Leitung eingeht;
- leuchten dauerhaft, wenn ein Gespräch in der Leitung geführt wird;
- blinken langsam, wenn ein Anruf in der Leitung gehalten wird;
- sind ausgeschaltet, wenn die Leitung frei ist.

Wenn die Tasten mit anderen Funktionen belegt sind, können die LEDs leuchten oder blinken. Zum Beispiel: Wenn die Funktion „Nebenstelle“ auf eine Taste gelegt wurde und die Überwachung der Nebenstellen auf beiden Telefonen aktiviert ist, wird die LED

- schnell blinken, wenn ein Anruf bei der Nebenstelle läutet;
- dauerhaft leuchten, wenn die Nebenstelle besetzt ist;
- aus sein, wenn die Nebenstelle nicht besetzt ist.

Benutzung des Telefons

Telefonieren

Hörer

Nehmen Sie den Hörer ab, geben Sie die Rufnummer ein und drücken Sie  ODER

Geben Sie die Rufnummer ein und nehmen Sie den Hörer ab.

Headset



Geben Sie die Rufnummer ein und drücken Sie .

Freisprecheinrichtung

Geben Sie die Rufnummer ein und drücken Sie  oder  die Mitteltaste.

Hörer oder Headset und Gehäuselautsprecher

Bei aktiviertem Dual-Audio-Modus können andere im Raum anwesende Personen den Gesprächspartner über den Gehäuselautsprecher des Telefons mithören.

1. Verwenden Sie zum Wählen die Methode für die Verwendung des Hörers oder des Headsets.
2. Wenn das Gespräch zustande gekommen ist, drücken Sie , um den Gehäuselautsprecher zu aktivieren. Drücken Sie , um den Lautsprecher auszuschalten.

Anruf annehmen



Hörer

Nehmen Sie den Hörer ab.

Headset

Drücken Sie . Wenn sich das Telefon bereits im Headset-Modus befindet, können Sie auch die blinkende Leitungstaste drücken.

Freisprecheinrichtung

Drücken Sie  oder  oder die blinkende Leitungstaste.

Anrufübernahme von einer anderen Nebenstelle

Sie können Anrufe, die bei einer anderen Nebenstelle eingehen, übernehmen, z. B. wenn die andere Nebenstelle besetzt ist oder wenn der Benutzer abwesend ist, wenn die folgenden Voraussetzungen für diese Funktion erfüllt sind:

- Sie muss von der Telefonanlage unterstützt werden.
- Die Nebenstellen, deren Anrufe Sie an Ihrer eigenen Nebenstelle entgegennehmen möchten, müssen diese Funktion zulassen. Es ist möglich, aber nicht erforderlich, die Genehmigung zur Überwachung auf bestimmte Benutzer oder Benutzergruppen zu beschränken.
- Jede zu überwachende Nebenstelle muss auf eine der frei programmierbaren Funktionstasten mit LED programmiert werden.

Wenn diese Voraussetzungen erfüllt sind, wird der Status der überwachten Nebenstelle durch die LED der Funktionstaste angezeigt:

- Blinkende LED: Eingehender Anruf. Wenn der Anruf nicht angenommen wird, drücken Sie die Taste , um den Anruf entgegenzunehmen;





Anklopfen

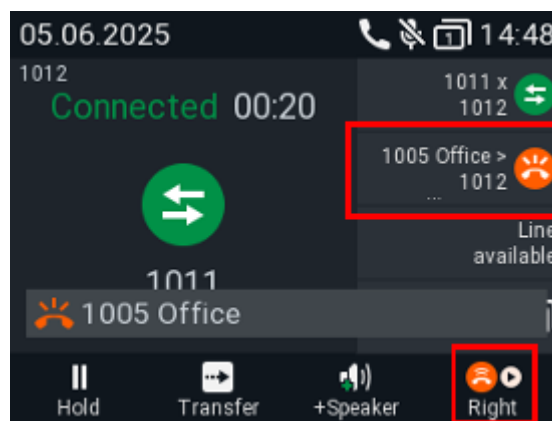

Wenn Sie ein Gespräch führen, wird ein weiterer eingehender Anruf optisch durch die blinkende Anruf-LED und durch das Symbol in der Funktionstastenzeile sowie akustisch durch einen doppelten Piepton angekündigt.



Wenn ein Anruf wartet, haben Sie folgende Möglichkeiten:

- Drücken Sie die blinkende Leitungstaste des anklopfenden Gesprächs, um Ihr aktuelles Gespräch zu halten und den zweiten Anruf anzunehmen, ohne zu wissen, wer anruft. Diese Option ist nur verfügbar, wenn zum Zeitpunkt des Anrufs eine freie Leitungstaste vorhanden ist.





- Drücken Sie die Funktionstaste unter , um den Bildschirm **Anklopfen** auf dem Display anzuzeigen (Abb. 2); Sie sehen die Anrufer-ID auf dem Bildschirm, sofern sie übertragen wird.
 - Drücken Sie , um den anklopfenden Anruf abzuweisen. Der Anrufer hört das Besetztzeichen.
 - Drücken Sie , um den zweiten Anruf anzunehmen und das aktuelle Gespräch zu halten.
 - Drücken Sie , um zum Bildschirm „Verbunden“ mit Ihrer aktuellen Verbindung zurückzukehren (Abb. 2 und 4).

Hinweis: Das Drücken von  und  wirkt sich auf den auf dem Display angezeigten Anruf aus, d. h. auf Ihre aktuelle Verbindung, auf den/die anklopfenden Anrufe oder auf den/die gehaltenen Anrufe.

- Wenn mehr als ein Anruf wartet, drücken Sie die Tasten  oder , um sie auf den Bildschirm zu bringen und zu dem verbundenen Anruf zurückzukehren.

Wenn Sie den anklopfenden Anruf nicht annehmen möchten, können Sie dies tun:

- Ignorieren Sie die Ankündigung. Wenn Sie eine Rufumleitung bei „Besetzt“ eingestellt haben, wird der Anruf an dieses Telefon weitergeleitet.
- Weisen Sie den eingehenden Anruf ab, indem Sie den Bildschirm **Anklopfen** auf dem Display aufrufen und  drücken.

Der Anrufer hört das Besetztzeichen. Durch Drücken von  drei Sekunden lang wird der Anrufer ebenfalls in die „Ablehnen“-Liste des Telefonbuchs aufgenommen. Bei künftigen Anrufen von dieser Nummer klingelt das Telefon nicht mehr; der Anrufer hört das Besetztzeichen.

Halten

Mit  wird der aktuelle Anruf gehalten. Gehaltene Anrufe werden dreifach angezeigt:

- Anhand des Textes auf dem Display.
- Durch die langsam blinkende Leitungstaste.
- Durch die langsam blinkende Anrufanzeige-LED.
- Durch den doppelten Piepton.

Sie können jetzt:

- Den gehaltenen Anruf blind oder mit vorheriger Ankündigung vermitteln
- Anrufe entgegennehmen und tätigen und andere Anrufe in die Warteschleife legen.
- Das gehaltene Gespräch durch Drücken der entsprechenden Leitungstaste oder durch erneutes Drücken von  entgegennehmen. Wenn der andere Teilnehmer in der Warteschleife auflegt, wird der Anruf auch auf Ihrem Telefon beendet und die LED-Anzeigen werden ausgeschaltet.

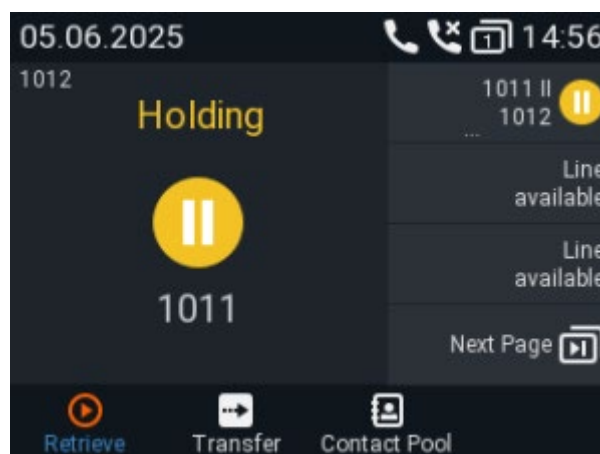









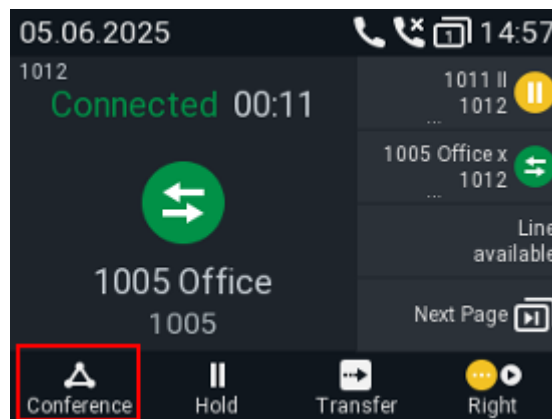







Konferenz

Die Höchstzahl der Teilnehmer beträgt drei.

Initiierung einer Konferenz

1. Rufen Sie den ersten vorgesehenen Teilnehmer an und legen Sie ihn in die Warteschleife.
2. Rufen Sie den zweiten vorgesehenen Teilnehmer an.
3. Wenn Sie mit dem Teilnehmer verbunden sind, drücken Sie , um die Konferenz zu starten.



- **Auswahl der einzelnen Teilnehmer.**
 - Drücken Sie auf dem Konferenzbildschirm  auf der Navigationstaste oder die Funktionstaste unter  , um den ersten Teilnehmer der Konferenz auszuwählen; drücken Sie  oder  , um den nächsten Teilnehmer auszuwählen.
 - Wenn Sie den zweiten Teilnehmer sehen, drücken Sie  oder  , um den ersten Teilnehmer anzuzeigen.
 - Wenn Sie den ersten Teilnehmer sehen, drücken Sie  oder  , um zum Konferenzbildschirm zurückzukehren.
- Gespräch mit einem Teilnehmer unter vier Augen. Wenn einer der Teilnehmer auf dem Bildschirm angezeigt wird, drücken Sie , um mit diesem Teilnehmer ein privates Gespräch zu führen und den anderen Teilnehmer auf Halten zu setzen. Um die Konferenz neu zu starten, drücken Sie .
- Einen Teilnehmer in die Warteschleife stellen. Wenn einer der Teilnehmer auf dem Bildschirm angezeigt wird, drücken Sie , um diesen Teilnehmer in die Warteschleife zu legen und mit dem anderen Teilnehmer unter vier Augen zu sprechen. Um die Konferenz neu zu starten, drücken Sie .

- Um die Konferenz und die Verbindungen zu beiden Teilnehmern zu beenden, kehren Sie zum Konferenzbildschirm zurück und drücken Sie .

Anrufe weiterleiten

Sie können sowohl verbundene Anrufe als auch Anrufe, die auf Ihrem Telefon läuten, weiterleiten.

- Wenn Sie einen Anruf in der Leitung haben, gibt es zwei Möglichkeiten, ihn an einen Dritten weiterzuleiten:
 - Ankündigung des Anrufs bei der dritten Partei, um sicherzustellen, dass der Anruf willkommen ist und angenommen wird: **Angekündigte Vermittlung**;
 - Unangekündigte Vermittlung des Anrufs: **Blinde Vermittlung**. Es gibt keine Rückmeldung darüber, ob die dritte Partei verfügbar ist und/oder den Anruf entgegennimmt.
- Wenn ein Anruf auf Ihrem Telefon läutet, können Sie ihn an einen Dritten weiterleiten, ohne ihn vorher anzunehmen (nur Blinde Vermittlung).





Angekündigte Vermittlung

- Halten Sie den Anruf .
- Wählen Sie die Nummer, an die Sie den Anruf weiterleiten möchten, und kündigen Sie den Anruf an (Abb. 2). Sie können auch eine Nummer aus dem internen oder einem der verfügbaren externen Telefonverzeichnisse auswählen
 - Wenn der Dritte den Anruf annehmen möchte, legen Sie auf ODER



Drücken Sie  oder .

Drücken Sie , um die Vermittlung abzuschließen.

Blinde Vermittlung

- Wenn ein Anruf in der Leitung ist, drücken Sie  oder . Der Wählbildschirm wird angezeigt.
- Wählen Sie die Nummer oder drücken Sie , um eine Nummer aus dem internen oder einem der verfügbaren externen Telefonverzeichnisse auszuwählen.
- Drücken Sie . Möglicherweise sehen Sie kurz zwei „Beendet“-Meldungen, gefolgt von Name/Nummer des Anrufers und des Angerufenen, was bedeutet, dass die Übertragung abgeschlossen wurde.

Beenden von Anrufen

- Bei Verwendung des Hörers: Legen Sie den Hörer in die Ladestation oder drücken Sie .
- Bei Verwendung einer Freisprecheinrichtung oder eines Headsets: Drücken Sie .

Verpasste Anrufe

Entgangene Anrufe werden durch die Anruf-LED (dauerhaftes Leuchten), das Symbol für entgangene Anrufe in der Statuszeile und durch die Meldung „Verpasst“ mit der Anzahl der entgangenen Anrufe auf dem Display und auf dem Status-Information-Bildschirm angezeigt).

- Um Ihre verpassten Anrufe anzuzeigen, drücken Sie auf der Navigationstaste den Rechtspfeil . Der rote Punkt zeigt an, dass seit der letzten Abfrage der verpassten Anrufe neue Nachrichten eingegangen sind. Er wird aus der Liste aller Anrufe entfernt und wird in der Liste der verpassten Anrufe blau, sobald die Liste angezeigt wird.

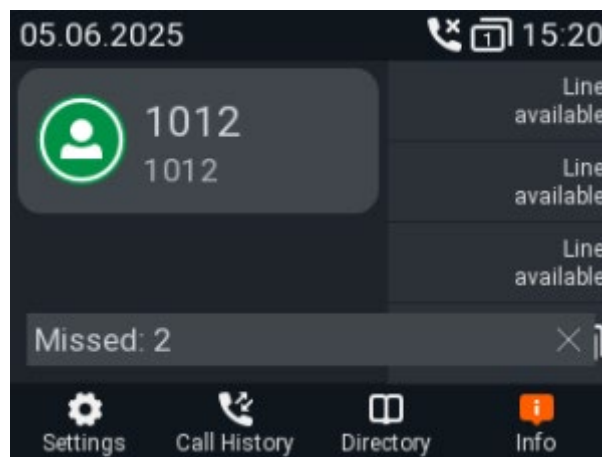



Anruflisten

Drei Anruflisten mit verpassten, gewählten und angenommenen Anrufen werden auf dem Telefon gespeichert. Sie enthalten die Nummer, die Uhrzeit und das Datum sowie die Dauer der Anrufe. Wenn der für die Speicherung von Anruflisten vorgesehene Speicher voll ist, werden die ältesten Listen überschrieben.

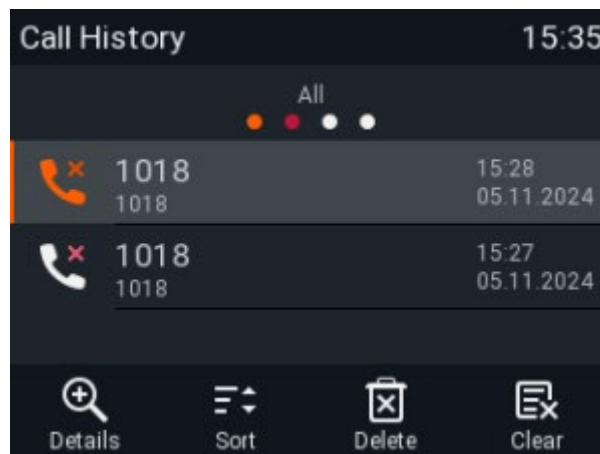

1. Drücken Sie , um die Anrufliste zu öffnen.
Der rote Punkt zeigt an, dass seit der letzten Abfrage der verpassten Anrufe neue Nachrichten eingegangen sind. Er wird aus der Liste aller Anrufe entfernt und leuchtet in der Liste der verpassten Anrufe orange, sobald die Liste angezeigt wird.
2. Um die Liste der verpassten, empfangenen oder gewählten Anrufe anzuzeigen, drücken Sie die Pfeile nach links und rechts auf der Navigationstaste, um die Listen nacheinander auf dem Bildschirm anzuzeigen.









Hinweis: Auf dem Ruhebildschirm können Sie auch die folgenden Tasten verwenden, um die Listen direkt anzuzeigen (Standardeinstellung):

1. Verpasste Anrufe: Drücken Sie den Rechtspfeil  auf der Navigationstaste.
2. Angenommene Anrufe: Drücken Sie den Pfeil nach links  auf der Navigationstaste.
3. Gewählte Anrufe: Drücken Sie .

In jeder Liste steht der letzte Anruf ganz oben. Blättern Sie mit den Aufwärts-/Abwärtspfeilen auf der Navigationstaste durch die Liste. Die Symbole zeigen die Art des Anrufs an:

-  – Verpasster Anruf
-  – Angenommener Anruf
-  – Gewählter Anruf

- Drücken Sie , um die Nummer des ausgewählten Anrufs zu wählen.
- Drücken Sie , um den ausgewählten Anruf zu löschen.
- Drücken Sie , um die gesamte Liste zu löschen.
- Drücken Sie drei Sekunden lang , um zum Ruhebildschirm zurückzukehren.
- Drücken Sie , um die Anrufe zu sortieren.
- Drücken Sie , um die Anruferdetails des ausgewählten Anrufs anzuzeigen.

Sperren und Entsperren der Tastatur

Wenn die Tastatur gesperrt ist, können nur die Notrufnummern gewählt werden, die auf der Seite Einstellungen der Web-Benutzeroberfläche des Telefons konfiguriert sind.

Festlegen einer PIN zum Entsperren der Tastatur (optional): Siehe „Festlegen einer PIN zum Entsperren der Tastatur“

Sperren

Drücken Sie  drei Sekunden lang. In der Statuszeile erscheint das Schloss-Symbol. Es ersetzt auch das Identitätssymbol.



Entsperren

Drücken Sie  drei Sekunden lang, um die Tastatur zu entsperren.

- Wenn eine PIN zum Entsperren der Tastatur festgelegt wurde, werden Sie zur Eingabe der PIN aufgefordert.

Ablehnen oder Umleiten eingehender Anrufe

Wenn Sie einen läutenden Anruf nicht entgegennehmen möchten, haben Sie drei Möglichkeiten: Sie lassen den Anruf klingeln und nehmen ihn nicht an, lehnen ihn manuell ab oder vermitteln ihn manuell an einen Dritten.

- Manuelles Abweisen eines läutenden Anrufs.
 - Drücken Sie . Der Anrufer hört das Besetztzeichen.
 - Drücken Sie  zwei Sekunden lang, um den Anruf abzulehnen und den Anrufer zusätzlich auf die „Ablehnen“-Liste des Telefonbuchs zu setzen, damit Anrufe von dieser Nummer nicht auf Ihrem Telefon klingeln; der Anrufer hört das Besetztzeichen.
- Vermitteln des läutenden Anrufs an ein anderes Telefon (Blinde Vermittlung).

Rufumleitung

Das Telefon kann so eingestellt werden, dass eingehende Anrufe entweder immer oder unter bestimmten Bedingungen umgeleitet werden. Die Einstellungen können am Telefon und über das Web-Interface vorgenommen werden. Weitere Informationen zur Verwendung der Web-Interface für diese Einstellungen finden Sie unter „Rufumleitung“.

Hinweis: Die Rufumleitung wird für jede konfigurierte Identität separat eingestellt. Wenn die Einstellung am Telefon vorgenommen wird, gilt sie für die Identität, die als ausgehende Identität ausgewählt wurde.



























Alle umleiten: Umleitung aller eingehenden Anrufe an die Nummer des Telefons, der Nebenstelle oder der Mailbox, die als Ziel dieser Funktion angegeben ist.

In der Grundeinstellung steht das Symbol in der Funktionstastenzeile zur Verfügung, und das Drücken der zugehörigen Taste schaltet die Umleitung aller Anrufe ein bzw. aus. Sie können die Funktion auch auf eine andere Funktionstaste legen oder das Einstellungsmenü verwenden, wie in der folgenden Tabelle dargestellt.



















Umleiten bei Besetzt: Umleitung von Anrufen, die läuten, während das Telefon besetzt ist, an die Nummer des Telefons, der Nebenstelle oder der Mailbox, die als Ziel dieser Funktion angegeben ist.

Umleiten nach Zeit: Wenn ein Anruf läutet, wartet das Telefon die in der Einstellung „Rufumleitungszeit“ festgelegte Anzahl von Sekunden. Wird der Anruf nach Ablauf dieser Zeitspanne nicht angenommen, wird er an die Nummer des Telefons, der Nebenstelle oder der Mailbox umgeleitet, die als Ziel dieser Funktion angegeben ist.

Einstellungen am Telefon und Einschalten der Rufumleitung

	Alle umleiten	Umleiten bei Besetzt	Umleiten nach Zeit
Drücken Sie			
Drücken Sie	 Anrufeinstellungen	 Anrufeinstellungen	 Anrufeinstellungen
Drücken Sie	 Rufumleitung	 Rufumleitung	 Rufumleitung
Drücken Sie	 Alle umleiten	 Umleiten bei Besetzt	 Umleiten nach Zeit
Drücken Sie	 oder  Umleitung einschalten	 oder  Umleitung einschalten	 oder  Umleitung einschalten
	Die Einstellung wechselt von aus (nein) (Abb. 1, unten) zu ein (ja), und die Einstellung für das Weiterleitungsziel erscheint. Beim Umleiten nach Zeit erscheint auch die Einstellung für die Zeitspanne (Abb. 2).		
Drücken Sie	 Ziel	 Ziel	 Ziel
Eintippen	Rufnummer	Rufnummer	Rufnummer
Drücken Sie			
Drücken Sie			 Zeit bis zur Weiterleitung
Eintippen			Anzahl der Sekunden
Drücken Sie			
Drücken Sie	 zwei Sekunden lang, um zum Ruhebildschirm zurückzukehren.		

Ausschalten der Rufumleitung



















	Alle umleiten	Umleiten bei Besetzt	Umleiten nach Zeit
Drücken Sie			
Drücken Sie	 Anrufeinstellungen	 Anrufeinstellungen	 Anrufeinstellungen
Drücken Sie	 Rufumleitung	 Rufumleitung	 Rufumleitung
Drücken Sie	 Alle umleiten	 Umleiten bei Besetzt	 Umleiten nach Zeit
Drücken Sie	 oder  Umleitung einschalten	 oder  Umleitung einschalten	 oder  Umleitung einschalten
	Die Einstellung wechselt von ein zu aus, und die Einstellungen für das Weiterleitungsziel und, im Falle der Umleitung nach Zeit, für die Zeitspanne, verschwinden.		
Drücken Sie	 zwei Sekunden lang, um zum Ruhebildschirm zurückzukehren.		

Telefonbuch

Telefonbuch

Das Telefonbuch ist das integrierte Telefonbuch des Telefons. Es kann bis zu 1.000 Einträge aufnehmen. Einträge können sowohl auf dem Telefon als auch auf dem Web-Interface hinzugefügt und bearbeitet werden.

? Directory

Name	Number	Contact Type	Outgoing Identity	Edit	Delete	
12345	12345	None	Active			
Jane Smith	9175554105	None	Active			
John Miller						
- sip	9175554230	None	Active			
- Home	9175557015	None	Active			
- Mobile	9175554231	None	Active			



Alle Änderungen, die Sie auf dem Web-Interface vornehmen, werden erst wirksam, wenn Sie auf „Speichern“ oder auf „Übernehmen“ und „Speichern“ klicken, je nach Firmware-Version. Die Änderungen gehen verloren, wenn Sie eine andere Seite des Web-Interface öffnen, ohne vorher auf „Übernehmen“ / „Speichern“ zu klicken.

Definitionen, Erläuterungen













Telefonbucheinträge

Jeder Eintrag muss mindestens eine Telefonnummer enthalten; mehrere zugehörige Telefonnummern sind möglich. Wenn Sie keinen Vor- und/oder Nachnamen und/oder Spitznamen eingeben, erscheint die Rufnummer sowohl unter „Name“ als auch unter „Nummer“.

- Eintrag mit einer Rufnummer:

Jane Smith	9175554105	None	Active			
------------	------------	------	--------	---	---	---

- Eintrag mit mehreren zugehörigen Telefonnummern:

John Miller						
- sip	9175554230	None	Active			
- Home	9175557015	None	Active			
- Mobile	9175554231	None	Active			

Namensbereich. Gleiche Daten für den Stammsatz und alle Untereinträge.

Blauer Bereich. Die Daten können für jede zugehörige Rufnummer unterschiedlich sein. Wenn die Textfelder der Untereinträge leer sind, werden die Daten aus dem Stammsatz angezeigt.

The image shows three side-by-side screenshots of a web form titled "Add or Edit Entry". Each form has a light blue header and a light blue footer. The first form shows a contact with Name "John Miller", Number "9175554230", Number Type "sip", and Outgoing Identity "Active". The second form shows a contact with Name "John Miller", Number "9175557015", Number Type "Home", and Outgoing Identity "Active". The third form shows a contact with Name "John Miller", Number "9175557015", Number Type "Home", and Outgoing Identity "Active". The forms are identical in layout and content, with only the number and number type varying.

Kontaktarten

VIP: Anrufe von Nummern mit dieser Kontaktart klingeln auf Ihrem Telefon, auch wenn der DND-Modus aktiviert ist.

Sie können dieser Kontaktart einen eigenen Klingelton zuweisen. Wenn Ihr VIP auch einer Gruppe zugewiesen ist (siehe unten) und diese Gruppe einen eigenen Klingelton hat, wird der der Gruppe zugewiesene Klingelton wiedergegeben.

„Ablehnen“-Liste: Anrufe von Telefonnummern mit dieser Kontaktart werden auf Ihrem Telefon nicht klingeln. Der Anrufer hört das Besetztzeichen. Um die Nummer aus der „Ablehnen“-Liste zu entfernen, können Sie entweder

- den Eintrag aus dem Verzeichnis löschen, indem Sie auf das Löschsymb
 - 1ol klicken .
- oder wenn Sie die Nummer im Verzeichnis behalten wollen, ändern Sie die Kontaktart in „keine“ oder „VIP“, indem Sie den Eintrag bearbeiten.

Ausgehende Identität

Die Standardeinstellung ist „Aktiv“, was bedeutet, dass das Telefon die aktuelle ausgehende Identität verwendet, wenn Sie die Nummer des Telefonbucheintrags wählen.

Sie können auch eine bestimmte Identität auswählen, die als ausgehende Identität verwendet wird, wenn die Nummer gewählt wird, z. B. wenn Sie einen bestimmten VoIP-Anbieter für diese Anrufe verwenden möchten.

Hinweis: Um eine im Verzeichnis angegebene ausgehende Identität zu verwenden, müssen Sie die Nummer aus dem Verzeichnis wählen. Wenn Sie sie einfach über die Tastatur eingeben, wird die aktuelle, auf dem Display angezeigte ausgehende Identität verwendet.

Gruppe

Die verfügbaren Gruppentypen sind Freunde, Familie, Arbeit, Kollegen oder Keine. Die Standardeinstellung ist „keine“. Sie können jedem Gruppentyp einen eigenen Klingelton zuweisen.





Ruftöne

Das Telefon verfügt über 10 integrierte Klingeltöne, die Identitäten, Gruppentypen und Kontakttypen zugewiesen werden können.

Es ist auch möglich, eine eigene Melodie herunterzuladen.







Hinzufügen/Bearbeiten von Einträgen auf dem Telefon

Manuelles Hinzufügen eines neuen Eintrags

1. Drücken Sie , um das Telefonbuch des Telefons zu öffnen.
2. Drücken Sie die Funktionstaste unter .
3. Geben Sie die Rufnummer ein und drücken Sie .
4. Geben Sie einen Vornamen ein und/oder drücken Sie .
5. Geben Sie einen Nachnamen ein und/oder drücken Sie .

Hinweis: Die Eingabe eines Vornamens und/oder eines Namens ist optional. Wenn Sie keine der beiden Angaben machen, wird der Eintrag unter der Telefonnummer aufgeführt. Sie können später einen Vor- und Nachnamen hinzufügen, indem Sie den Eintrag auf dem Telefon oder auf dem Web-Interface bearbeiten.



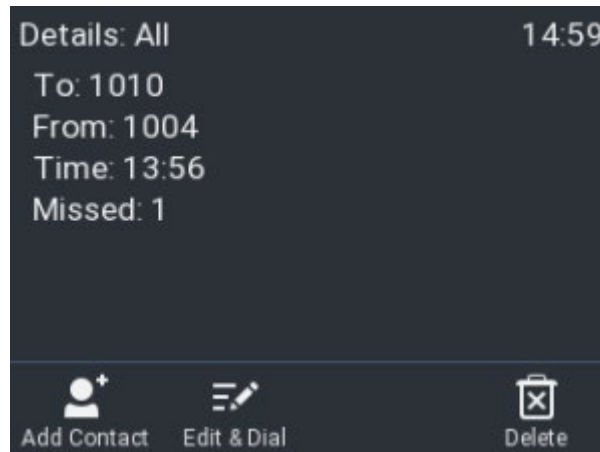

Hinzufügen eines neuen Eintrags aus der Anrufliste

1. Drücken Sie die Funktionstaste unter , um die Anrufliste zu öffnen. Die Liste **aller** Anrufe wird angezeigt.
 1. Drücken Sie   auf der Navigationstaste, um die Listen der **verpassten, angenommenen** oder **gewählten** Anrufe anzuzeigen.
 2. Drücken Sie   auf der Navigationstaste, um einen Anruf auszuwählen.
 3. Drücken Sie , um die Anrufdetails anzuzeigen.





4. Drücken Sie , um den Namen (falls der Name übertragen wurde) und die Nummer in das Telefonbuch aufzunehmen. Wurde der Name nicht übermittelt, wird die Nummer an seiner Stelle verwendet.



Einträge sortieren

1. Drücken Sie , um das Telefonbuch des Telefons zu öffnen.
2. Drücken Sie .
3. Verwenden Sie  , um das Kriterium für die Sortierung auszuwählen (Spitzname, Vorname, Nachname, Organisation usw.) und drücken Sie  zum Sortieren.

Bearbeitung eines bestehenden Eintrags

1. Drücken Sie , um das Telefonbuch des Telefons zu öffnen.
2. Auswahl eines Eintrags: Blättern Sie zu dem Eintrag oder geben Sie den ersten Buchstaben des Namens ein.
3. Drücken Sie . Die **Details** für den Eintrag werden angezeigt.
4. Bearbeitung eines Details.

Löschen eines Eintrags

1. Drücken Sie , um das Telefonbuch des Telefons zu öffnen.
2. Auswahl eines Eintrags: Blättern Sie zu dem Eintrag oder geben Sie den ersten Buchstaben des Namens ein.
3. Wenn Sie den Eintrag löschen möchten, drücken Sie .

Herausgegeben von

Gigaset Technologies GmbH

Frankenstr. 2, D-46395 Bocholt

© Gigaset Technologies GmbH 2026

Vorbehaltlich der Verfügbarkeit.

Alle Rechte vorbehalten. Änderungsrechte vorbehalten.

www.gigaset.com (Gigaset ist ein Mitglied der VTech-Unternehmensgruppe)