

Manual do Utilizador do P810 IP PRO Short

Gigaset

Versão: 10 de junho de 2025

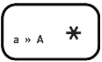

Índice

Manual do Utilizador do P810 IP PRO Short	1
Índice.....	2
Precauções de segurança – Conselhos do fabricante	5
Precauções de segurança	5
Serviço de Apoio e Suporte ao Cliente	7
Autorização.....	8
Ambiente.....	9
Sistema de gestão ambiental.....	9
Eliminação.....	9
Cuidados.....	10
Contacto com Líquidos	10
Configurar o telefone.....	11
Conteúdo da entrega.....	11
Fixação do pedestal e do telefone.....	11
Rodar a aba do suporte.....	12
Ligar o telefone.....	12
Inicializar e registar o telefone	13
Conhecer o seu telefone	14
Símbolos de função sensíveis ao contexto, programáveis e teclas de função F1-F4	14
Teclas de controlo áudio	14
Teclas de função dedicadas e personalizáveis.....	15
Teclas de navegação	16
Teclas SmartLabel com LED P1-P16, autoetiquetadas, com LEDs.....	17
Chave estrela 	17
Indicadores LED.....	17
Indicador de chamada	17
LED da tecla SmartLabel.....	18
Utilizar o telefone	19
Fazer chamadas.....	19
Telefone.....	19
Auricular.....	19
Altifalante	19

Altifalante do telefone, ou do auricular, e da estrutura.....	19
Aceitar chamadas	19
Telefone	19
Auricular.....	20
Altifalante	20
Atendimento de chamadas de outra extensão	20
Chamada em lista de espera.....	21
Espera.....	22
Conferência.....	23
Transferência de chamadas.....	24
Transferência assistida	24
Transferência sem ver.....	24
Terminar chamadas	25
Chamadas perdidas	25
Listas de chamadas	26
Bloquear e desbloquear o teclado	27
Desbloqueio	27
Rejeição ou redirecionamento de chamadas recebidas	27
Reencaminhamento	28
Configurações do telefone e ativação do reencaminhamento	29
Desativar o reencaminhamento	30
Lista telefónica	31
Agenda	31
Definições, explicações	31
Entradas de agenda	31
Tipos de Contacto	32
Número apresentado	32
Grupo.....	33
Toques	33
Adicionar/Editar Entradas no Telefone	33
Adicionar manualmente uma nova entrada	33
Adicionar uma nova entrada a partir da lista de chamadas	34
Ordenar entradas.....	34
Editar uma entrada existente	34
Eliminar uma entrada.....	35

Precauções de segurança – Conselhos do fabricante

Precauções de segurança



Ler as precauções de segurança e o guia do utilizador antes de utilizar. Os guias do utilizador completos para todos os telefones e sistemas telefónicos, bem como para os acessórios, podem ser encontrados online em wiki.gigaset.com. Assim, ajudamos a economizar papel e, ao mesmo tempo, fornecemos acesso rápido à documentação completa e atualizada a qualquer momento.



O aparelho não pode ser utilizado em caso de falta de energia. Em caso de falha de energia, também não é possível efetuar chamadas de emergência. Não é possível marcar números de emergência se o bloqueio do teclado/visor estiver ativado!



Não utilizar os aparelhos em ambientes com potencial risco de explosão (por exemplo, oficinas de pintura).



Os aparelhos não são à prova de salpicos de água. Por este motivo, não devem ser instalados em ambientes húmidos, como casas de banho ou duches.



Utilizar apenas o adaptador elétrico indicado no aparelho. Durante o funcionamento, a tomada elétrica deve estar facilmente acessível. Utilizar apenas o cabo fornecido para a ligação LAN e ligar apenas às portas previstas.



Retirar os aparelhos defeituosos ou mandá-los reparar pela nossa equipa de assistência técnica, pois podem interferir com outros serviços sem fios.



Não utilizar o aparelho se o visor estiver rachado ou partido. O vidro ou o plástico partidos podem causar ferimentos nas mãos e no rosto. Enviar o aparelho para o nosso departamento de assistência técnica para ser reparado.



Manter as peças pequenas, pilhas e baterias, que podem ser engolidas, fora do alcance das crianças. A ingestão de uma bateria pode provocar queimaduras, perfuração de tecidos moles e morte. Podem ocorrer queimaduras graves nas 2 horas seguintes à ingestão. No caso de uma bateria tipo botão ou bateria engolida, procurar imediatamente assistência médica.



Para evitar a perda de audição, evitar ouvir em volume alto por longos períodos de tempo.



A utilização do telefone pode afetar equipamentos médicos próximos. Deve ter em atenção as condições técnicas do seu ambiente particular, por exemplo, um consultório médico. Se utilizar um dispositivo médico (por exemplo, um pacemaker), contactar o fabricante do aparelho. Este poderá aconselhá-lo sobre a suscetibilidade do aparelho a fontes externas de energia de alta frequência (para as especificações do seu produto Gigaset, consulte “Dados técnicos”).

Serviço de Apoio e Suporte ao Cliente

Tem alguma pergunta?

Pode obter ajuda rápida e informações neste manual do utilizador e em wiki.gigaset.com.

Informações sobre os temas

- Produtos
- Documentos
- Interop (interoperabilidade)
- Firmware
- Perguntas frequentes
- Suporte

pode ser encontrado em wiki.gigaset.com. Se tiver mais perguntas sobre o seu produto Gigaset, o seu revendedor especializado terá todo o gosto em ajudá-lo.

Autorização

A telefonia de voz sobre IP é possível através da interface LAN (IEEE 802.3).
Para mais informações, por favor, contactar o seu fornecedor de Internet.

As informações sobre a conformidade dos nossos produtos com a Lei de Segurança de Produtos e Infraestruturas de Telecomunicações (PSTI) de 2022, do Reino Unido, estão disponíveis no seguinte endereço de Internet: www.gigaset.com/PSTI

Os requisitos específicos de cada país foram tidos em consideração.

Nós, Gigaset Technologies GmbH, declaramos que este aparelho cumpre os requisitos essenciais e outros regulamentos relevantes estabelecidos nas Diretivas 2014/30/UE e 2014/35/UE.

O texto integral da declaração de conformidade da UE está disponível no seguinte endereço na Internet: www.gigaset.com/docs.

Se este produto também for importado para o Reino Unido:

A Gigaset Technologies GmbH declara que os seguintes tipos de equipamento de rádio estão em conformidade com os Regulamentos de Equipamentos de Rádio de 2017: Gigaset P810 IP PRO

O texto completo da declaração de conformidade do Reino Unido está disponível no seguinte endereço de Internet: www.gigaset.com/docs.

Esta declaração pode também estar disponível nos ficheiros “Declarações Internacionais de Conformidade” ou “Declarações Europeias de Conformidade”.

Por conseguinte, verificar todos estes ficheiros.

Ambiente

Sistema de gestão ambiental

Mais informações sobre produtos e processos amigos do ambiente estão disponíveis na Internet em www.gigaset.com.



A Gigaset Technologies GmbH está certificada de acordo com as normas internacionais ISO 14001 e ISO 9001.

ISO 14001 (Ambiente): Certificada desde 13.05.2025 pela TÜV SÜD Management Service GmbH.

ISO 9001 (Qualidade): Certificada desde 13.05.2025 pela TÜV SÜD Management Service GmbH.

Eliminação

Todos os produtos elétricos e eletrônicos devem ser eliminados separadamente do fluxo de resíduos urbanos através de instalações de recolha designadas pelo governo ou pelas autoridades locais.



Este símbolo de caixote do lixo com rodas riscado no produto significa que o produto é abrangido pela Diretiva Europeia 2012/19/UE.

REINO UNIDO: Regulamentos relativos aos resíduos de equipamentos elétricos e eletrônicos de 2013.

A eliminação correta e a recolha separada do seu aparelho usado ajudarão a evitar potenciais consequências negativas para o ambiente e para a saúde humana. É uma condição prévia para a reutilização e reciclagem de equipamentos elétricos e eletrônicos usados.

Para obter informações mais detalhadas sobre a eliminação do seu aparelho usado, contacte o centro de recolha de lixo do seu município ou o fornecedor original do produto.

Cuidados

Limpar o aparelho com um pano húmido ou um pano antiestático. Não utilizar solventes ou panos de microfibras.

Nunca utilizar um pano seco, pois pode causar eletricidade estática.

Em casos raros, o contacto com substâncias químicas pode provocar alterações no exterior do aparelho. Devido à grande variedade de produtos químicos disponíveis no mercado, não foi possível testar todas as substâncias.

As imperfeições nos acabamentos de alto brilho podem ser cuidadosamente removidas utilizando polidores de visores para telemóveis.

Contacto com líquidos

Se o aparelho entrar em contacto com líquidos:

1. Desligar todos os cabos do aparelho.
2. Deixar escorrer o líquido do aparelho.
3. Secar todas as peças.
4. Colocar o aparelho num local seco e quente durante, pelo menos, 72 horas (não no micro-ondas, forno, etc.) com o teclado virado para baixo (se aplicável).
5. Não voltar a ligar o aparelho enquanto este não estiver completamente seco.

Configurar o telefone

Conteúdo da entrega

- Unidade telefónica base
- Pedestal
- Telefone
- Cabo do telefone
- Guia de Instalação Rápida, Licença Pública Geral GNU



Fixação do pedestal e do telefone

O pedestal pode ser fixado em dois ângulos diferentes: 46° e 28°.

Anotação: Antes de fixar o pedestal ao telefone, ligar a extremidade mais comprida do cabo do telefone ao conector com a etiqueta "☞" na parte de trás do telefone e colocar o cabo na guia de cabo.

1. Colocar a parte superior das ranhuras do pedestal por baixo das guias deslizantes na parte de trás do telefone.
2. Empurrar o pedestal para cima sobre as guias deslizantes até que estas fiquem fixas.

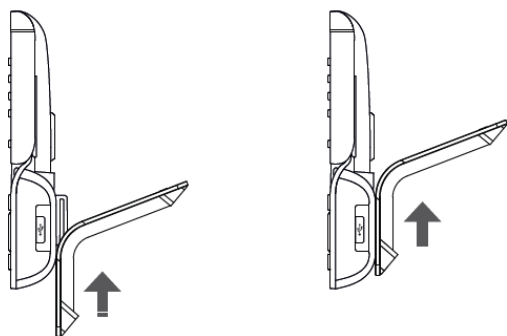

3. Ligar a extremidade curta do cabo do telefone ao conector do telefone.

4. Colocar o telefone numa superfície plana e horizontal.

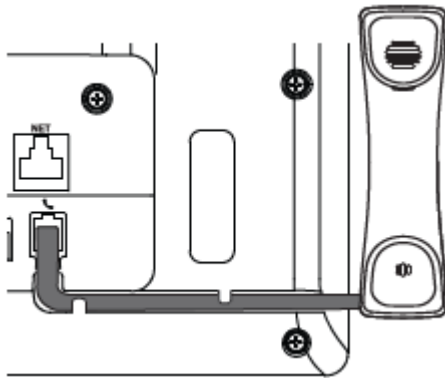

Rodar a aba do suporte

O telefone é fornecido com a aba nivelada com a extremidade interior do suporte. Se pretender montar o telefone numa parede, recomendamos que a aba seja rodada 180°. Após a rotação, a ponta da aba sobressairá ligeiramente acima da extremidade do “suporte”. O pequeno orifício retangular na caixa do recetor encaixa perfeitamente na ponta agora saliente, mantendo o recetor em segurança na posição vertical na parede.

1. Faça deslizar a aba de plástico do suporte.
2. Rodar a aba 180°.
3. Faça deslizar a aba para dentro do suporte. A parte superior da aba sobressai agora ligeiramente acima da extremidade interior do suporte, de modo a segurar o telefone com mais segurança.

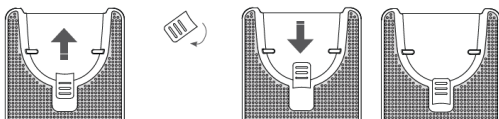

Fig. 1

Fig. 2

Fig. 3

Ligar o telefone

O telefone pode ser operado com Power over Ethernet (PoE) fornecido através do cabo de rede ou, se PoE não estiver disponível na sua rede, com o adaptador de alimentação de 5 V DC disponível separadamente.

1. Ligar a extremidade longa e não enrolada do cabo do telefone 4P4C ao conector “” e ligar a extremidade curta ao telefone.
2. Ligar o cabo Ethernet (rede) ao conector RJ45 com a designação **NET** e ligar a outra extremidade ao lado da rede para estabelecer uma ligação de dados.
3. Se o PoE não estiver disponível, inserir a ficha da fonte de alimentação no conector com a designação **5 V DC** e ligar a ficha à tomada de parede.
4. O outro conector RJ45, com a designação **PC**, serve para ligar em cadeia outros aparelhos Ethernet sem necessidade de uma segunda linha de ligação Ethernet.

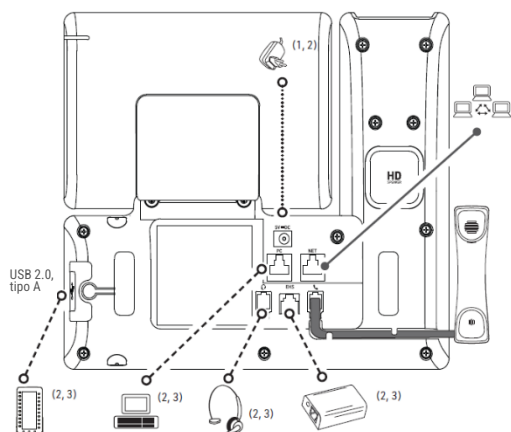

- (1) Se PoE não estiver disponível
- (2) Não incluído no fornecimento
- (3) Opcional

Inicializar e registrar o telefone

Depois de configurar o telefone e conectá-lo à rede, ele começará a inicializar. Normalmente, a inicialização é completamente automática, usando DHCP.

Se a sua rede não suportar DHCP, tem de obter o endereço IP, a máscara de rede, o gateway IP e o servidor DNS do seu provedor de serviços de Internet ou do seu administrador de rede e introduzi-los manualmente quando lhe for pedido para o fazer no visor.

ANOTAÇÃO: Na maioria dos casos, o telefone será configurado automaticamente ou manualmente pelo administrador da rede. Se não estiver disponível, precisará das informações de registo recebidas do seu fornecedor de serviços de Internet ou do seu administrador de rede,

normalmente é o número de telefone ou de extensão, a palavra-passe e o registador. A configuração é então efetuada através da interface Web do aparelho, consultar: wiki.gigasetpro.com

Conhecer o seu telefone

Símbolos de função sensíveis ao contexto, programáveis e teclas de função F1-F4

Pressionar a tecla de função que se encontra por baixo do símbolo do visor para ativar a função, abrir a lista, etc., representada pelo símbolo que se encontra por cima da tecla.

Teclas de controlo áudio



Ajustar o volume

- do toque quando o telefone está inativo ou a tocar
- do altifalante do(a) telefone/estrutura quando está numa chamada



Silenciar/DesatSilêncio do microfone



Alternar entre o modo de mãos livres e o modo de telefone. Pressionar para marcar um número e aceitar chamadas no altifalante.



Ligar/desligar o modo Auricular

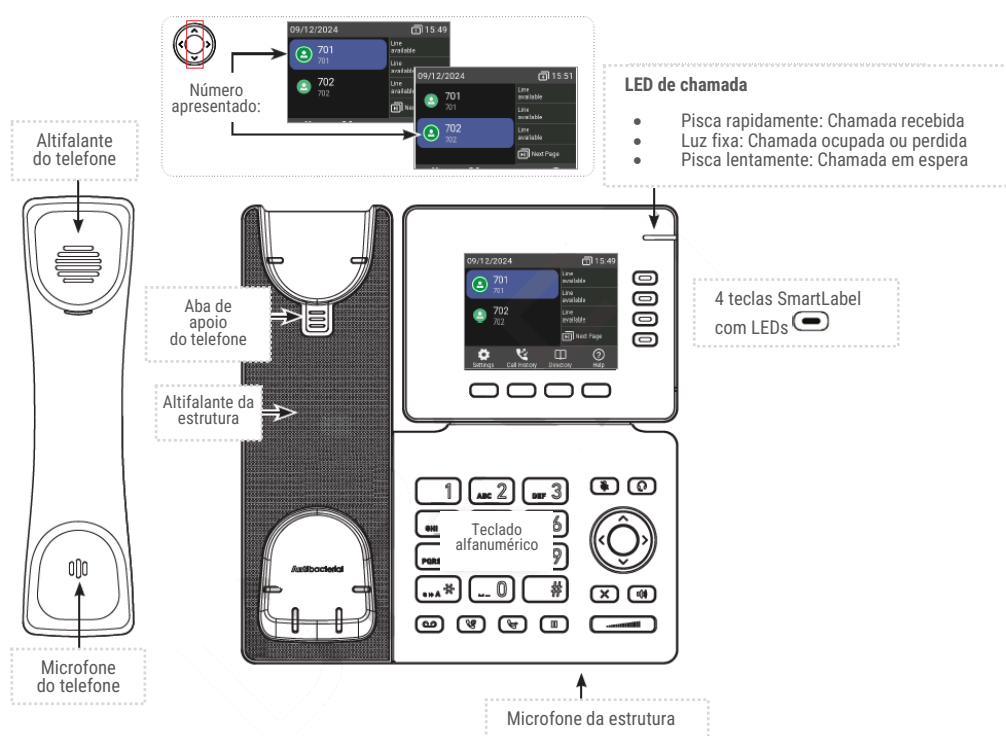

Teclas de função dedicadas e personalizáveis



Tecla MWI com LED

O LED acende-se quando há uma mensagem em espera na caixa de correio (se a caixa de correio for fornecida pelo PBX)

Pressionar a tecla para ouvir a(s) mensagem(s)



Remarcar número



Transferência



Espera

Teclas de navegação

- Cancelar ações e introduções e voltar ao ecrã anterior
- Terminar chamadas no altifalante e nos modos auricular e telefone

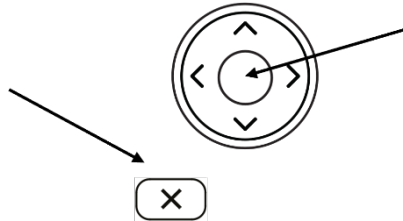

- Confirmar, guardar ações e dados introduzidos e regressar ao ecrã anterior
- Aceitar chamadas no modo de altifalante e no modo de auricular
- A partir do ecrã de inatividade: Chamadas perdidas (Histórico de chamadas)

↖ ↙ A partir do ecrã de inatividade: Selecionar a identidade a sair

◀ A partir do ecrã de inatividade: Chamadas recebidas

▶ A partir do ecrã de inatividade: Chamadas perdidas

↖ ↙ Noutros contextos (configurações, listas): Navegar para cima/para baixo

◀ Noutros contextos: Navegar/espaçar para a esquerda

▶ Noutros contextos: Navegar/espaçar para a direita

Teclas SmartLabel com LED P1-P16, autoetiquetadas, com LEDs

Configuração predefinida: Linha

- LED de intermitência rápida: Chamada recebida. Pressionar a tecla ou



para aceitar

- LED com iluminação contínua: Em chamada
- LED de intermitência lenta: Chamada em espera

- Página 1: P1 - P4
- Página 2: P5 - P8
- Página 3: P9 - P12
- Página 4: P13 - P16

Chave estrela

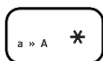

No modo de edição:

- Pressionar durante um segundo para mudar o modo de introdução (numerais > minúsculas > maiúsculas)
- Pressionar brevemente para escrever *

No ecrã de inatividade: Pressionar durante 3 segundos para bloquear/desbloquear o teclado.

Indicadores LED

Indicador de chamada

O LED vermelho brilhante situado na parte superior do visor indica as chamadas recebidas, em curso, em espera e perdidas. Estará:

- A piscar rapidamente quando está a ser recebida uma chamada
- Brilha de forma constante durante a marcação, durante uma chamada e quando uma chamada é perdida. Para desligar o LED após uma chamada perdida, pressionar a seta para a esquerda na tecla de navegação para abrir o menu Chamadas perdidas e, simultaneamente, desligar o LED.
- A piscar lentamente quando se coloca uma chamada em espera

LED da tecla SmartLabel

Dependendo da função planeada na tecla, os LEDs vermelhos ou verdes da tecla serão ativados quando o evento da tecla ocorrer. A configuração de fábrica é LED vermelho e “linha”. Os LEDs de uma tecla de linha:

- piscarão rapidamente quando uma chamada está a tocar na linha;
- brilharão de forma constante quando há uma chamada em curso na linha;
- piscarão lentamente quando uma chamada está em espera na linha;
- estarão desligados quando a linha estiver livre.

Quando outras funções são planeada para as teclas, os LEDs podem brilhar ou piscar. Por exemplo: Quando a função “extensão” tiver sido planeada para uma tecla e a monitorização das extensões estiver ativada em ambos os telefones, o LED

- piscará rapidamente quando uma chamada está a tocar na extensão;
- brilhará de forma constante quando a extensão está ocupada;
- estará desligado quando a extensão não está ocupada.

Utilizar o telefone

Fazer chamadas

Telefone

Pegar no telefone, introduzir o número de telefone e pressionar  OU

Introduzir o número de telefone e levantar o telefone.

Auricular

Introduzir o número de telefone e pressionar .



Altifalante

Introduzir o número de telefone e pressionar  ou  ou a tecla central.

Altifalante do telefone, ou do auricular, e da estrutura

Com o modo de áudio duplo ativado, as outras pessoas presentes na divisão podem ouvir o terceiro através do altifalante da estrutura do telefone.

1. Utilizar o método para utilização do telefone ou do auricular para marcar.

2. Quando a chamada tiver sido estabelecida, pressionar  para ativar o altifalante da estrutura. Pressionar  para desligar o altifalante.

Aceitar chamadas



Telefone

Levantar o telefone.

Auricular

Pressionar . Se o telefone já estiver no modo de auricular, também pode pressionar a tecla de linha intermitente.

Altifalante

Pressionar  ou  a tecla de linha intermitente.

Atendimento de chamadas de outra extensão

É possível atender chamadas que tocam noutra extensão, por exemplo, quando a outra extensão está ocupada ou quando o utilizador está ausente, desde que sejam cumpridos os seguintes pré-requisitos para esta função:

- Deve ser suportado pelo PBX.
- As extensões cujas chamadas pretende atender na sua própria extensão devem permitir esta função. É possível, mas não obrigatório, restringir a permissão de monitorização a determinados utilizadores ou grupos de utilizadores.
- Cada extensão a monitorizar deve ser programada numa das teclas de função livremente programáveis com LEDs.

Quando estes pré-requisitos são cumpridos, o estado da extensão monitorizada é indicado pelo LED da tecla de função:

- LED intermitente: Chamada recebida a tocar. Se a chamada não for atendida, pressionar a tecla para a atender;







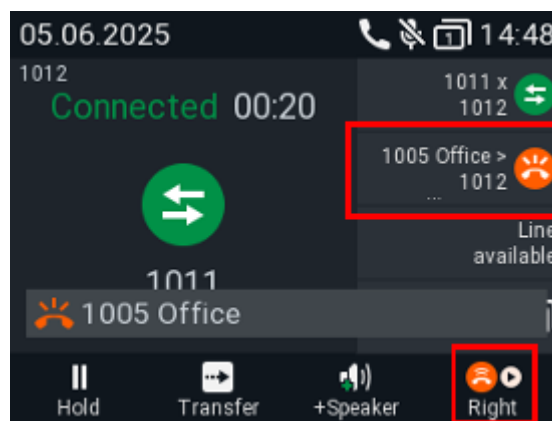

Chamada em lista de espera

Durante uma chamada, a chegada de outra chamada será anunciada visualmente pelo LED de chamada intermitente e pelo símbolo que aparece na linha da tecla de função; será também anunciada acusticamente por um sinal sonoro duplo.

Quando uma chamada está em espera, tem as seguintes opções:

- Pressionar a tecla de linha intermitente da chamada em espera para colocar a chamada atual em espera e para aceitar a segunda chamada sem saber quem está a ligar. Esta opção só está disponível quando existe uma tecla de linha livre disponível no momento em que a chamada é recebida.



- Pressionar a tecla de função abaixo  para colocar o ecrã **Chamada em espera** no ecrã (Fig. 2); verá a identificação do autor da chamada no ecrã se estiver a ser transmitida.
 - Pressionar  para rejeitar a chamada em espera. O autor da chamada ouvirá o sinal de ocupado.
 - Pressionar  para aceitar a segunda chamada e colocar a chamada atual em espera.
 - Pressionar  para voltar ao ecrã ligado com a sua ligação atual (Fig. 2 e 4).
- Anotação:** Pressionar  e  afetará a chamada apresentada no ecrã, ou seja, a sua ligação atual, a(s) chamada(s) em lista de espera ou a(s) chamada(s) em espera.
- Se houver mais do que uma chamada em espera, pressionar as teclas  ou,  respetivamente, para fazê-las aparecer no ecrã e para voltar à chamada em curso.

Se não quiser aceitar a chamada em espera, pode:

- ignorar o anúncio. Se tiver definido o reencaminhamento quando ocupado, a chamada será transferida para esse telefone.
- rejeitar a chamada recebida, colocando o ecrã de **Chamada em espera** no visor e pressionando .

O autor da chamada ouve o sinal de ocupado. Se pressionar  durante três segundos também coloca o autor da chamada na lista "Recusar" da agenda do telefone. As futuras chamadas deste número não tocarão no telefone; o autor da chamada ouve o sinal de ocupado.

Espera

Pressionar  para colocar a chamada em curso em espera. As chamadas em espera são indicadas de três formas:

- Pelo texto no visor.
- Pela tecla de linha a piscar lentamente.
- Pelo LED de indicação de chamada a piscar lentamente.
- Pelo duplo sinal sonoro.

Agora já pode:

- Transferir a chamada em espera sem ver ou com anúncio prévio
- Receber e efetuar chamadas e colocar outras chamadas em espera.
- Atender a chamada em espera pressionando a respetiva tecla de linha ou pressionando novamente . Se a outra parte desligar enquanto estiver em espera, a chamada também é terminada no seu telefone e os indicadores LED são desligados.

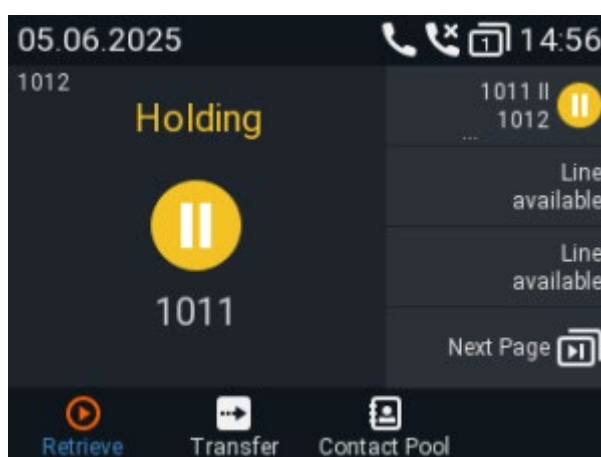









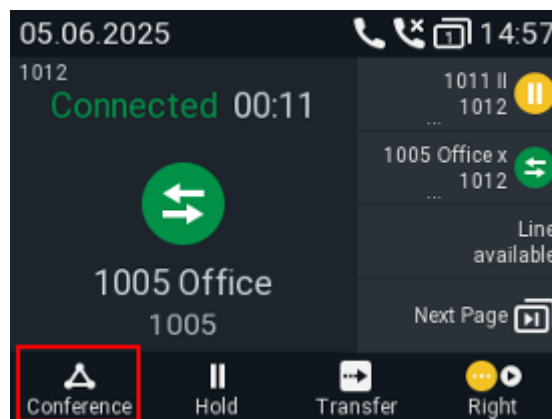





Conferência

O número máximo de participantes é de três.

Iniciar uma conferência

1. Ligar para o primeiro participante previsto e colocá-lo em espera.
2. Ligar para o segundo participante previsto.
3. Quando estiver em ligação com o participante, pressionar  para iniciar a conferência.



- **Seleção de participantes individuais.**
 - No ecrã de conferência, pressionar  a tecla de navegação ou a tecla de função abaixo  para selecionar o primeiro dos participantes da conferência; pressionar  ou  novamente para selecionar o próximo participante.
 - Ao visualizar o segundo participante, pressionar  ou  para ver o primeiro participante.
 - Quando visualizar o primeiro participante, pressionar  ou  para voltar ao ecrã da conferência.
- Falar com um participante em privado. Com um dos participantes no ecrã, pressionar  para conversar com esse participante em privado e para colocar o outro participante em espera. Para reiniciar a conferência, pressionar .
- Colocar um participante em espera. Com um dos participantes no ecrã, pressionar  para colocar este participante em espera e para conversar com o outro participante em privado. Para reiniciar a conferência, pressionar .
- Para terminar a conferência e as ligações a ambas as partes, voltar ao ecrã da conferência e pressionar .

Transferência de chamadas

Pode transferir chamadas ligadas, bem como chamadas que estejam a tocar no seu telefone.

- Quando tem uma chamada em linha, existem duas formas de a transferir para um terceiro:
 - Anunciar primeiro a chamada ao terceiro, para garantir que a chamada é bem-vinda e será aceite: **Transferência assistida**;
 - Transferir a chamada sem aviso prévio: **Transferência sem ver**. Não haverá feedback sobre se o terceiro está disponível e/ou a atender a chamada.
- Quando uma chamada está a tocar no seu telefone, pode transferi-la para um terceiro sem atender primeiro (apenas transferência sem ver).





Transferência assistida

- Colocar a chamada em espera .
- Marcar o número para o qual pretende transferir a chamada e anunciar a chamada (Fig. 2). Também é possível selecionar um número da lista telefónica interna ou de uma das agendas de telefone externas disponíveis
 - Se o terceiro quiser aceitar a chamada, desligar a chamada OU



Pressionar  ou .

Pressionar  para concluir a transferência.

Transferência sem ver

- Com uma chamada em linha, pressionar  ou . Aparece o ecrã de marcação.
- Marcar o número ou pressionar  para selecionar um número da agenda de telefone interna ou de uma das agendas de telefone externas disponíveis.
- Pressionar . Poderá ver brevemente duas mensagens de “Terminado” seguidas do nome/número de quem telefona e de quem recebe a chamada, indicando que a transferência foi concluída.

Terminar chamadas

- Quando utilizar o telefone: Colocar o telefone no suporte ou pressionar .
- Quando utilizar o altifalante ou um auricular: Pressionar .

Chamadas perdidas

As chamadas perdidas são indicadas pelo LED de chamada (luz fixa), pelo símbolo de chamada perdida na linha de estado e pela mensagem “Perdida” com o número de chamadas perdidas no visor e no ecrã “Info de estado”).

- Para ver as chamadas perdidas, pressionar a seta para a direita  na tecla de navegação. O ponto vermelho indica a chegada de novas mensagens perdidas desde a última vez que as chamadas perdidas foram visualizadas. É removida da lista de todas as chamadas e fica azul na lista de chamadas perdidas depois de a lista ter sido visualizada.

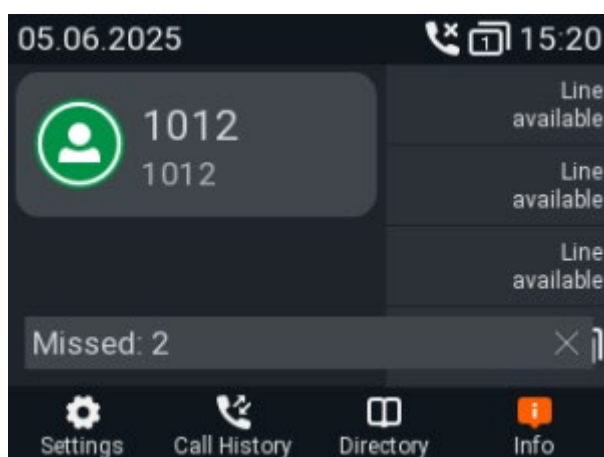



Listas de chamadas

São guardadas no telefone três listas de chamadas perdidas, marcadas e recebidas. Contêm o número, a hora e a data, e a duração das chamadas. Se a memória destinada à memorização das listas de chamadas estiver cheia, as mais antigas serão substituídas.

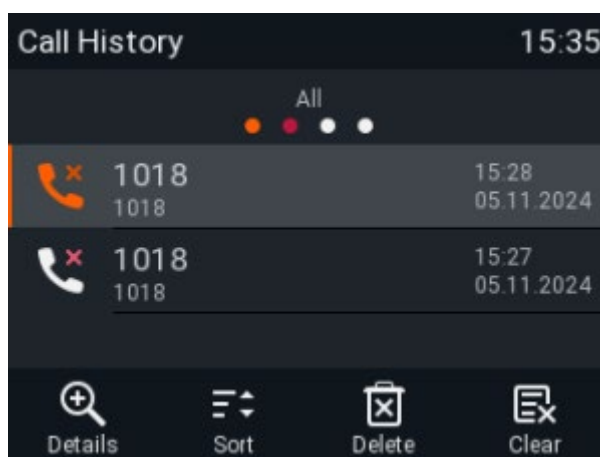

1. Pressionar  para abrir o histórico de chamadas.
O ponto vermelho indica a chegada de novas mensagens perdidas desde a última vez que as chamadas perdidas foram visualizadas. É removida da lista de todas as chamadas e passa a cor de laranja na lista de chamadas perdidas depois de a lista ter sido visualizada.
2. Para ver a lista de chamadas perdidas, recebidas ou marcadas, pressionar as setas esquerda e direita da tecla de navegação para colocar as listas no ecrã, uma após a outra.









Anotação: No ecrã de inatividade, pode também utilizar as seguintes teclas para visualizar diretamente as listas (configuração predefinida):

1. Chamadas perdidas: Pressionar a seta para a direita  na tecla de navegação.
2. Chamadas recebidas: Pressionar a seta para a esquerda  na tecla de navegação.
3. Chamadas marcadas: Pressionar .

Em cada lista, a última chamada está no topo da lista. Percorrer a lista com as setas para cima/para baixo da tecla de navegação. Os ícones indicam o tipo de chamada:

-  - Chamada perdida
-  - Chamada recebida
-  - Chamada marcada

- Pressionar  para marcar o número da chamada selecionada.
- Pressionar  para apagar a chamada selecionada.
- Pressionar  para eliminar toda a lista.
- Pressionar  durante três segundos para regressar ao ecrã de inatividade.
- Pressionar  para ordenar as chamadas.
- Pressionar  para mostrar os detalhes da chamada selecionada.

Bloquear e desbloquear o teclado

Quando o teclado está bloqueado, só podem ser marcados os números de emergência configurados na página “Preferências” da interface Web do utilizador do telefone.

Configuração de um PIN para desbloquear o teclado (opcional): Ver “Configuração um PIN para desbloquear o teclado”

Bloqueio

Pressionar  durante três segundos. O símbolo de bloqueio aparece na linha de estado. Substitui também o símbolo de identidade.



Desbloqueio

Pressionar  durante três segundos para desbloquear o teclado.

- Se tiver sido configurado um PIN para desbloquear o teclado, ser-lhe-á pedido que introduza o PIN.

Rejeição ou redirecionamento de chamadas recebidas

Se não quiser atender uma chamada que está a tocar, tem três opções: Deixar a chamada tocar e não a atender, rejeitá-la manualmente ou transferi-la manualmente para um terceiro.

- Rejeitar manualmente uma chamada a tocar.
 - Pressionar . O autor da chamada ouvirá o sinal de ocupado.
 - Pressionar  durante dois segundos para rejeitar a chamada e, adicionalmente, colocar o autor da chamada na lista “Recusar” da agenda do telefone, para que as chamadas desse número não toquem no seu telefone; o autor da chamada ouve o sinal de ocupado.
- Transferir a chamada que está a tocar para outro telefone (transferência sem ver).

Reencaminhamento

O telefone pode ser configurado para reencaminhar as chamadas recebidas, sempre ou em determinadas condições. As configurações podem ser efetuadas no telefone e na interface Web. Para obter mais informações sobre a utilização da interface Web para estas configurações, consultar “Reencaminhamento”.

Anotação: O reencaminhamento é configurado separadamente para cada identidade configurada. Quando a configuração é efetuada no telefone, aplica-se à identidade selecionada como número apresentado.



























Reencaminhar Todas: Reencaminhamento de todas as chamadas recebidas para o número do telefone, extensão ou caixa de correio especificado como destino desta função.

Na configuração predefinida, o símbolo está disponível na linha da tecla de função e, ao premir a tecla associada, liga e desliga o reencaminhamento de todas as chamadas, respetivamente. Também é possível planear a função para outra tecla de função ou utilizar o menu de configurações, como mostra a tabela abaixo.



















Reencaminhar se ocupado: Reencaminhar as chamadas que tocam enquanto o telefone está ocupado para o número do telefone, extensão ou caixa de correio especificado como destino desta função.

Reencaminhar se não atender: Quando uma chamada começa a tocar, o telefone espera o número de segundos especificado na configuração “Tempo de reencaminhamento”. Se a chamada não for aceite até ao final deste período de tempo, é reencaminhada para o número do telefone, extensão ou caixa de correio especificado como destino desta função.

Configurações do telefone e ativação do reencaminhamento

	Reencaminhar todas	Reencaminhar se ocupado	Reencaminhar se não atender
Pressionar			
Pressionar	 Características da Chamada	 Características da Chamada	 Características da Chamada
Pressionar	 Reencaminhamento	 Reencaminhamento	 Reencaminhamento
Pressionar	 Reencaminhar Todas	 Reencaminhar se ocupado	 Reencaminhar se não atender
Pressionar	 ou  Ativar o reencaminhamento	 ou  Ativar o reencaminhamento	 ou  Ativar o reencaminhamento
	A configuração muda de desligado (não) (Fig. 1, em baixo) para ligado (sim), e aparece a configuração do destino de reencaminhamento. No caso de reencaminhar se não atender, aparece também a configuração do intervalo de tempo (Fig. 2).		
Pressionar	 Destino	 Destino	 Destino
Tipo	número de telefone	número de telefone	número de telefone
Pressionar			
Pressionar			 Tempo de reencaminhamento
Tipo			número de segundos
Pressionar			
Pressionar	 durante dois segundos para voltar ao ecrã de inatividade.		

Desativar o reencaminhamento



















	Reencaminhar todas	Reencaminhar se ocupado	Reencaminhar se não atender
Pressionar			
Pressionar	 Características da Chamada	 Características da Chamada	 Características da Chamada
Pressionar	 Reencaminhamento	 Reencaminhamento	 Reencaminhamento
Pressionar	 Reencaminhar Todas	 Reencaminhar se ocupado	 Reencaminhar se não atender
Pressionar	 ou  Ativar o reencaminhamento	 ou  Ativar o reencaminhamento	 ou  Ativar o reencaminhamento
	A configuração mudará de ligado para desligado e as configurações para o destino de reencaminhamento e, no caso de não atender, para o intervalo de tempo desaparecerão.		
Pressionar	 durante dois segundos para voltar ao ecrã de inatividade.		

Lista telefónica

Agenda

A agenda é a agenda incorporada do telefone. Pode conter até 1000 entradas. As entradas podem ser adicionadas e editadas no telefone e na interface Web.

? Directory

Name	Number	Contact Type	Outgoing Identity	Edit	Delete	
12345	12345	None	Active			
Jane Smith	9175554105	None	Active			
John Miller						
- sip	9175554230	None	Active			
- Home	9175557015	None	Active			
- Mobile	9175554231	None	Active			



As alterações efetuadas na interface Web só terão efeito quando clicar em “Guardar” ou em “Aplicar” e “Guardar”, consoante a versão do firmware. As alterações serão perdidas se abrir outra página da interface Web sem clicar primeiro em “Aplicar”/“Guardar”.

Definições, explicações













Entradas de agenda

Cada entrada deve ter, pelo menos, um número de telefone; é possível associar vários números de telefone. Se não introduzir um nome próprio e/ou apelido e/ou alcunha, o número de telefone aparecerá em “Nome” e “Número”.

- Entrada com um número de telefone:

Jane Smith	9175554105	None	Active			
------------	------------	------	--------	---	---	---

- Entrada com vários números de telefone associados:

John Miller						
- sip	9175554230	None	Active			
- Home	9175557015	None	Active			
- Mobile	9175554231	None	Active			

Nome da área. Os mesmos dados para o registo principal e todas as subentradas.

Área azul. Os dados podem ser diferentes para cada número de telefone associado. Se os campos de texto da subentrada estiverem em branco, os dados do registo principal serão exibidos.

The image displays three side-by-side screenshots of a web interface titled "Add or Edit Entry". Each form contains the following fields:

- Name: John Miller
- Number: 9175554230 (left), 9175557015 (middle), 9175557015 (right)
- Number Type: sip (left), sip (middle), Home (right)
- Outgoing Identity: Active (left), Active (middle), Active (right)
- Action-Url: (empty)
- Deny List:
- Group: None (dropdown)
- First Name: John
- Family Name: Miller
- Title: (empty)
- Organization: (empty)
- Email: (empty)
- Note: (empty)
- Photo: Choose File
- Favorite:
- VIP: (left), (middle), (right)
- Number: (empty)
- Number Type: sip (dropdown)
- Outgoing Identity: Active (dropdown)
- Action-Url: (empty)
- Deny List:
- VIP:

At the bottom of the middle and right forms, there are buttons: "Cancel", "Add Sub", and "Change".

Tipos de Contacto

VIP: As chamadas de números com este tipo de contacto tocarão no seu telefone mesmo quando o modo DND estiver ativo.

Pode atribuir um toque a este tipo de contacto. Se o seu VIP também estiver atribuído a um grupo (ver abaixo), e se esse grupo tiver um toque distinto, será reproduzido o toque atribuído ao grupo.

Lista de recusas: As chamadas de números de telefone com este tipo de contacto não tocarão no seu telefone. O autor da chamada ouve o sinal de ocupado. Para remover o número da lista de recusas, pode

- eliminar a entrada da agenda, clicando no símbolo de eliminação .
- ou, se pretender manter o número na lista, pode alterar o tipo de contacto para nenhum ou VIP, editando a entrada.

Número apresentado

A configuração predefinida é "Ativo", o que significa que o telefone utilizará o número apresentado atual sempre que marcar o número da entrada da lista telefónica.

Também pode seleccionar uma identidade específica para ser utilizada como número apresentado sempre que o número for marcado, por exemplo, se pretender utilizar um fornecedor VoIP específico para estas chamadas.

Anotação: Para utilizar um número apresentado especificado na lista, é necessário marcar o número a partir da agenda. Se o digitar simplesmente no teclado, será utilizado o número apresentado atual, tal como indicado no visor.

Grupo

Os tipos de grupo disponíveis são Amigos, Família, Trabalho, Colegas ou Nenhum. A configuração predefinida é “Nenhum”. É possível atribuir um toque distinto a cada tipo de grupo.





Toques

O telefone tem 10 toques integrados que podem ser atribuídos a identidades, tipos de grupo e tipos de contacto.

Também é possível descarregar uma melodia personalizada.





Adicionar/Editar Entradas no Telefone

Adicionar manualmente uma nova entrada

1. Pressionar  para abrir a agenda do telefone.
2. Pressionar a tecla de função abaixo .
3. Introduzir o número de telefone e pressionar .
4. Introduzir um nome próprio e/ou pressionar .
5. Introduzir um apelido e/ou pressionar .

Anotação: A introdução de um nome próprio e/ou nome é opcional. Se não introduzir nenhum deles, a entrada será listada sob o número de telefone. Pode adicionar um nome e apelido mais tarde, editando a entrada no telefone ou na interface Web.



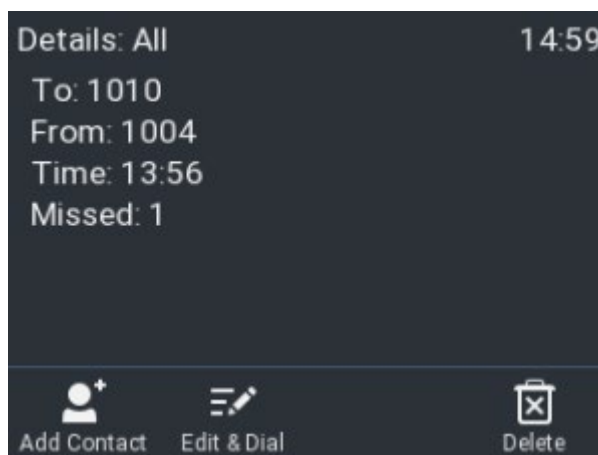

Adicionar uma nova entrada a partir da lista de chamadas

1. Pressionar a tecla de função abaixo  para abrir o histórico de chamadas. É apresentada a lista de **todas as** chamadas.
 1. Pressionar  na tecla de navegação para visualizar as listas de chamadas **perdidas, recebidas ou marcadas**.
2. Pressionar  na tecla de navegação para selecionar uma chamada.
 3. Pressionar  para ver os detalhes da chamada.





4. Pressionar  para adicionar o nome (se o nome tiver sido transmitido) e o número à agenda do telefone. Se o nome não tiver sido transmitido, o número será utilizado no seu lugar.



Ordenar entradas

1. Pressionar  para abrir a agenda do telefone.
2. Pressionar .
3. Utilizar  para selecionar o critério de ordenação (algunha, nome próprio, apelido, organização, etc.) e pressionar  para ordenar.

Editar uma entrada existente

1. Pressionar  para abrir a agenda do telefone.
2. Seleção de uma entrada: Deslocar para a entrada ou introduzir a primeira letra do nome.
3. Pressionar . O ecrã de **Detalhes** para a entrada serão apresentados.
4. Editar um detalhe.

Eliminar uma entrada

1. Pressionar  para abrir a agenda do telefone.
2. Seleção de uma entrada: Deslocar para a entrada ou introduzir a primeira letra do nome.
3. Se pretender apagar a entrada, pressionar  .

Emitido por

Gigaset Technologies GmbH

Frankenstr. 2, D-46395 Bocholt

© Gigaset Technologies GmbH 2026

Sujeito a disponibilidade.

Todos os direitos reservados. Direitos de modificação reservados.

www.gigaset.com

(Gigaset é um Membro do Grupo de Empresas VTech)