

Manual breve del usuario de P85x(B)W IP PRO

Gigaset

Versión: 11 de junio de 2025



Índice

Manual breve del usuario de P85x(B)W IP PRO	1
Índice.....	2
Precauciones de seguridad: consejos del fabricante.....	4
Precauciones de seguridad	4
Asistencia y servicio de atención al cliente.....	6
Autorización	7
Medio ambiente.....	8
Sistema de gestión medioambiental.....	8
Eliminación.....	8
Contacto con líquidos.....	9
Configurar el teléfono	10
Unir la base al teléfono.....	10
Girar la lengüeta de la horquilla.....	11
Conectar el teléfono.....	11
Inicializar y registrar el teléfono	12
Primeros pasos con el teléfono	13
Símbolos de función programables y contextuales y teclas de función F1-F4	13
Teclas de control de audio.....	14
Teclas de función específicas y personalizables.....	14
Teclas de navegación.....	15
Teclas SmartLabel P1-P40, autoetiquetadas y con LED	16
Tecla de estrella 	16
Indicadores LED.....	16
Indicador de llamada	16
LED de tecla SmartLabel	17
Utilizar el teléfono	18
Hacer llamadas.....	18
Microteléfono.....	18
Auricular.....	18
Altavoz	18
Microteléfono o auricular y altavoz de la carcasa.....	18
Aceptar llamadas	19

Microteléfono.....	19
Auricular.....	19
Altavoz	19
Descolgar llamadas desde otra extensión	19
Llamada en espera.....	20
Retener.....	21
Conferencia	22
Transferir llamadas.....	23
Transferencia asistida.....	23
Transferencia ciega	23
Finalizar llamadas	24
Llamadas perdidas.....	24
Listas de llamadas	24
Bloqueo y desbloqueo del teclado.....	26
Desbloquear	26
Rechazar o desviar llamadas entrantes.....	26
Desvío de llamadas.....	26
Ajustes en el teléfono para activar el desvío de llamadas.....	28
Desactivar el desvío de llamadas	29
Agenda.....	30
Directorio	30
Definiciones y explicaciones	30
Entradas de la agenda	30
Tipos de contacto	31
Identidad saliente.....	31
Grupo.....	32
Tonos de llamada.....	32
Añadir y editar entradas en el teléfono	32
Añadir una entrada manualmente	32
Añadir una entrada desde la lista de llamadas.....	33
Clasificación de las entradas	33
Editar una entrada	33
Eliminar una entrada.....	34

Precauciones de seguridad: consejos del fabricante

Precauciones de seguridad



Lea las precauciones de seguridad y la guía del usuario antes de utilizar el dispositivo.

Encontrará en línea guías del usuario completas de todos los teléfonos y sistemas telefónicos, así como de los accesorios, en wiki.gigaset.com. De este modo, ayudamos a ahorrar papel al tiempo que proporcionamos un acceso rápido a la documentación completa y actualizada en todo momento.



El dispositivo no se puede utilizar en caso de corte de corriente. Si hay un corte de corriente, tampoco es posible hacer llamadas de emergencia. Los números de emergencia no pueden marcarse con el bloqueo de teclado o pantalla activado.



No utilice los dispositivos en entornos con posible riesgo de explosión (por ejemplo, talleres de pintura).



Los dispositivos no son a prueba de salpicaduras. Por este motivo, no los instale en ambientes húmedos, como cuartos de baño o duchas.



Utilice únicamente el adaptador de corriente indicado en el dispositivo. Durante el proceso de conexión, se debe poder acceder fácilmente a la toma de corriente. Utilice solo el cable suministrado para la conexión LAN y conéctelo únicamente a los puertos previstos.



Retire los dispositivos defectuosos o mándelos a reparar por nuestro Servicio Técnico, ya que podrían interferir con otros servicios inalámbricos.



No utilice el dispositivo si la pantalla está agrietada o rota. Los cristales o plásticos rotos pueden causar lesiones en las manos y la cara. Envíe el dispositivo a nuestro Servicio Técnico para su reparación.



Mantenga las piezas pequeñas, pilas y baterías fuera del alcance de los niños, ya que podrían tragárselas. Tragarse una pila puede provocar quemaduras, perforación de tejidos blandos y la muerte. Pueden producirse quemaduras graves en las 2 horas siguientes a la ingestión. En caso de ingestión de una pila o batería, acuda inmediatamente a un médico.



Para evitar la pérdida de audición, evite escuchar a un volumen alto por periodos prolongados.



El uso del teléfono puede afectar a los equipos médicos cercanos. Tenga en cuenta las condiciones técnicas de su entorno, por ejemplo, la consulta del médico. Si utiliza un dispositivo médico (por ejemplo, un marcapasos), póngase en contacto con el fabricante del dispositivo. Ellos podrán aconsejarle sobre la susceptibilidad del dispositivo a fuentes externas de energía de alta frecuencia (para conocer las especificaciones de su producto Gigaset, consulte «Datos técnicos»).

Asistencia y servicio de atención al cliente

¿Tiene alguna pregunta?

Puede obtener ayuda rápida e información en este manual del usuario y en wiki.gigaset.com.

Se puede encontrar información sobre:

- Productos
- Documentos
- Interoperabilidad
- Firmware
- Preguntas frecuentes
- Asistencia

en wiki.gigaset.com. Si tiene más preguntas sobre el producto Gigaset, su distribuidor especializado estará encantado de ayudarle.

Autorización

La telefonía de voz sobre IP es posible a través de la interfaz LAN (IEEE 802.3).
Para obtener más información, póngase en contacto con su proveedor de internet.

La información sobre la conformidad de nuestros productos con la Ley de Seguridad de Productos e Infraestructura de Telecomunicaciones (PSTI) del Reino Unido de 2022 está disponible en la siguiente dirección de internet: www.gigaset.com/PSTI.

Se han tenido en cuenta los requisitos particulares de cada país.

Nosotros, Gigaset Technologies GmbH, declaramos que este dispositivo cumple los requisitos esenciales y otras normativas pertinentes establecidas en las Directivas 2014/30/UE y 2014/35/UE.

El texto completo de la declaración de conformidad de la UE está disponible en la siguiente dirección de Internet:

https://www.gigaset.com/es_es/cms/ayuda/declaraciones-de-conformidad.html.

Si este producto también se va a importar al Reino Unido:

Gigaset Technologies GmbH declara por la presente que los siguientes tipos de equipos radioeléctricos cumplen el Reglamento sobre equipos radioeléctricos de 2017: xxxxx

El texto completo de la declaración de conformidad del Reino Unido está disponible en la siguiente dirección de internet:

https://www.gigaset.com/es_es/cms/ayuda/declaraciones-de-conformidad.html.

Esta declaración también podría estar disponible en los archivos "Declaraciones internacionales de conformidad" o "Declaraciones europeas de conformidad", por lo que debe comprobarlos todos.

Medio ambiente

Sistema de gestión medioambiental

Para obtener más información sobre productos y procesos respetuosos con el medioambiente, vaya a https://www.gigaset.com/es_es/.



Gigaset Technologies GmbH está certificada según las normas internacionales ISO 14001 e ISO 9001.

ISO 14001 (Medio ambiente): Certificada desde el 13-05-2025 por TÜV SÜD Management Service GmbH.

ISO 9001 (Calidad): Certificada desde el 13-05-2025 por TÜV SÜD Management Service GmbH.

Eliminación

Todos los productos eléctricos y electrónicos deben eliminarse por separado del resto de residuos urbanos en los puntos de recogida que hayan designado las autoridades locales o el gobierno.



El símbolo del contenedor tachado que aparece en el producto indica que este está sujeto a la Directiva europea 2012/19/UE.

REINO UNIDO: Reglamento sobre residuos de aparatos eléctricos y electrónicos de 2013.

MJR: Chapter “Cuidados” is missing

Contacto con líquidos

Si el aparato entra en contacto con líquidos:

1. Desconecte todos los cables del dispositivo.
2. Deje que el dispositivo drene todo el líquido.
3. Seque todas las piezas.
4. Coloque el dispositivo en un lugar seco y cálido durante, al menos, 72 horas (pero no en un microondas, horno, etc.) con el teclado hacia abajo (si procede).
5. No vuelva a encender el dispositivo hasta que esté completamente seco.

Configurar el teléfono

- Unidad básica del teléfono
- Base
- Microteléfono
- Cable del microteléfono
- Guía rápida de instalación (Licencia Pública General de GNU)



Unir la base al teléfono

La base se puede unir en dos ángulos diferentes: 46° y 28°.

Nota: Antes de unir la base al teléfono, enchufe el extremo largo del cable del microteléfono en el conector con la etiqueta  de la parte posterior del teléfono y coloque el cable en la guía.

1. Coloque la parte superior de las ranuras de la base debajo de las guías de deslizamiento de la parte posterior del teléfono.
2. Empuje la base hacia arriba sobre las guías de deslizamiento hasta que encaje.

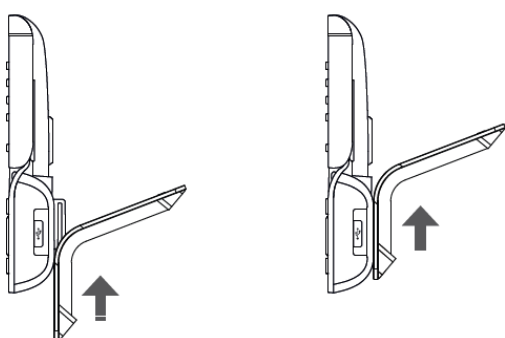

3. Enchufe el extremo corto del cable del microteléfono en el conector del microteléfono.

4. Coloque el teléfono sobre una superficie plana y horizontal.

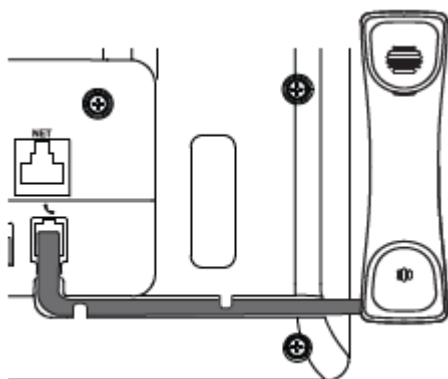

Girar la lengüeta de la horquilla

El teléfono se entrega con la lengüeta alineada con el borde interior de la horquilla. Si va a montar el teléfono en la pared, le recomendamos que gire la lengüeta 180°. Después de girarla, la punta de la lengüeta sobresaldrá ligeramente por encima del borde de la horquilla. El pequeño orificio rectangular de la carcasa del receptor encaja perfectamente sobre la punta que ahora sobresale, de manera que sujeta el receptor de forma segura en posición vertical en la pared.

1. Deslice la lengüeta de plástico de la horquilla.
2. Gire la lengüeta 180°.
3. Vuelva a deslizar la lengüeta en la horquilla. La parte superior de la lengüeta ahora sobresale ligeramente por encima del borde interior de la horquilla, de modo que sujetará el microteléfono con mayor seguridad.

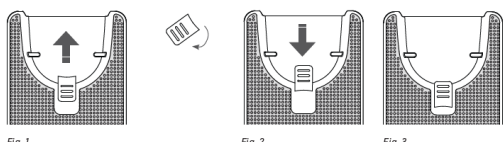

Conectar el teléfono

El teléfono puede funcionar con alimentación a través de Ethernet (PoE) suministrada mediante el cable de red o, si PoE no está disponible en su red, con el adaptador de alimentación de 5 V de CC disponible por separado.

1. Enchufe el extremo largo sin rizar del cable del microteléfono 4P4C en el conector con la etiqueta y conecte el corto al microteléfono.
2. Enchufe el cable de Ethernet (red) en el conector RJ45 con la etiqueta **NET** y enchufe el otro extremo en el lado de la red para establecer un enlace de datos.
3. Si no dispone de PoE, inserte el enchufe de la fuente de alimentación en el conector con la etiqueta **5V DC** y conecte el enchufe a la toma de corriente.

4. El otro conector RJ45, con la etiqueta **PC**, sirve para conectar en cadena otros dispositivos de Ethernet sin necesidad de una segunda línea de conexión de Ethernet.

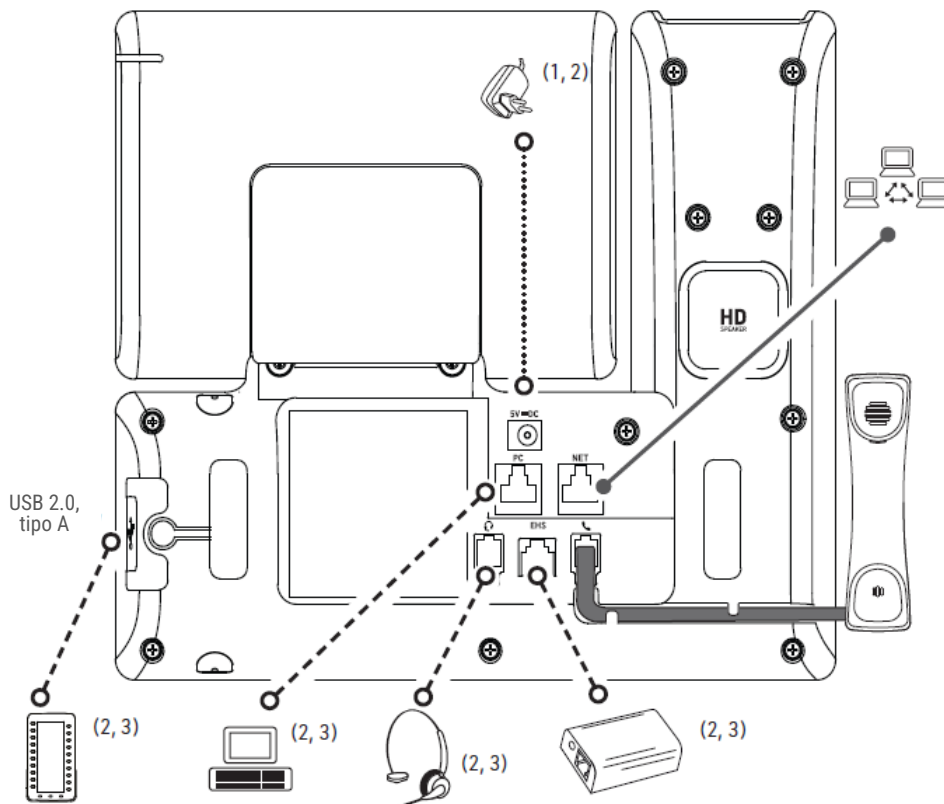

- (1) Si PoE no está disponible
- (2) No incluido en la entrega
- (3) Opcional

Inicializar y registrar el teléfono

Después de montar el teléfono y conectarlo a la red, comenzará a inicializarse. Normalmente, la inicialización es completamente automática y utiliza DHCP.

Si su red no admite DHCP, deberá obtener la dirección IP, la máscara de red, la puerta de enlace IP y el servidor DNS de su proveedor de servicios de internet o de su administrador de red e introducirlos manualmente cuando se le solicite en la pantalla.

NOTA: En la mayoría de los casos, el administrador de red configurará automáticamente o manualmente el teléfono. Si no está disponible, necesitará la información de registro que le proporcione su proveedor de servicios de internet o su administrador de red

(normalmente, el número de teléfono o extensión, la contraseña y el registrador). La configuración se realiza a través de la interfaz web del dispositivo. Consulte este sitio: wiki.gigasetpro.com.

Primeros pasos con el teléfono

Símbolos de función programables y contextuales y teclas de función F1-F4

Pulse la tecla de función situada debajo de la pantalla para activar una función (como abrir una lista), que viene representada con un símbolo sobre la tecla.

Funciones estándar disponibles en pantalla inactiva. Los ajustes e iconos predeterminados dependen del firmware instalado en el teléfono.



Menú de Ajustes



Listas de Llamadas (perdidas, recibidas y realizadas)



Directorio telefónico interno



Info (información de estado como desvío de llamadas activo, contraseñas no configuradas, llamadas perdidas, etc.) o, si no hay información de estado, muestra la Ayuda con la dirección IP del teléfono y la URL a Gigaset Wiki

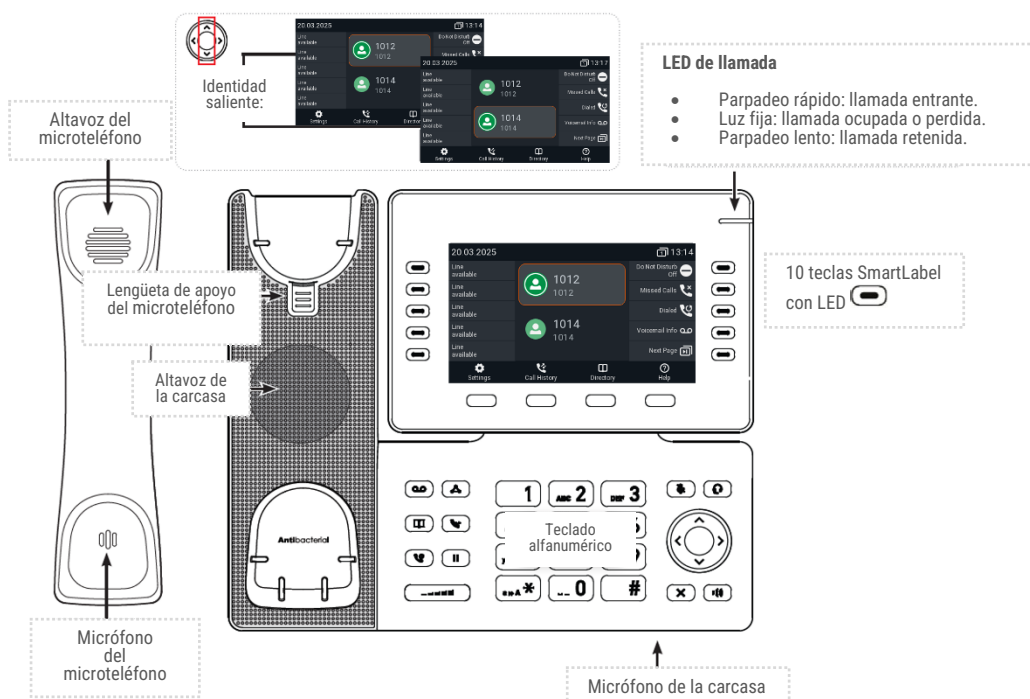

Teclas de control de audio



Ajustar el volumen

- del tono cuando el teléfono está inactivo o sonando
- del altavoz del microteléfono/carcasa durante una llamada



Silenciar o activar micrófono



Alternar entre el modo manos libres y el modo teléfono. Pulse para marcar el número y aceptar llamadas en el altavoz.



Activar o desactivar el modo auricular.

Teclas de función específicas y personalizables



Tecla MWI con LED

El LED se enciende cuando hay un mensaje en espera en el buzón (si el buzón está incluido en la centralita virtual).

Pulse la tecla para escuchar los mensajes.



Rellamar



Transferencia



Retener

Teclas de navegación

- Cancelar acciones y entradas y volver a la pantalla anterior.
- Finalizar llamadas en altavoz y en los modos auricular y teléfono.

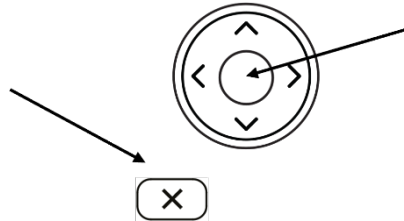

- Confirmar, guardar acciones y entradas y volver a la pantalla anterior.
- Aceptar llamadas en altavoz y en modo auricular.
- Desde la pantalla inactiva: Llamadas perdidas (historial de llamadas)



Desde la pantalla inactiva: Seleccionar identidad saliente.



Desde la pantalla inactiva: Llamadas recibidas



Desde la pantalla inactiva: Llamadas perdidas



En otros contextos (Ajustes y listas): navegar arriba y abajo.



En otros contextos: navegar o espacio a la izquierda.



En otros contextos: navegar o espacio a la derecha.

Teclas SmartLabel P1-P40, autoetiquetadas y con LED

Ajuste predeterminado: Línea



- LED con parpadeo rápido: llamada entrante. Pulse la tecla o  para aceptarla.
- LED fijo: en llamada.
- LED con parpadeo lento: llamada retenida.

- Página 1: P1 - P10
- Página 2: P11 - P20
- Página 3: P21 - P30
- Página 4: P31 - P40

Tecla de estrella



En modo edición:

- Pulse durante un segundo para cambiar el modo de entrada (números > minúsculas > mayúsculas).
- Pulse brevemente para escribir *.

En pantalla inactiva: Pulse durante 3 segundos para bloquear o desbloquear el teclado.

Indicadores LED

Indicador de llamada

El LED rojo brillante situado en la esquina superior derecha del teléfono indica las llamadas entrantes, en curso, retenidas y perdidas. Indicadores de estado de LED:

- Fija de forma constante al marcar, durante una llamada y cuando no ha contestado una llamada. Para apagar el LED después de una llamada perdida, pulse la flecha derecha  de la tecla de navegación para abrir el menú **Llamadas perdidas** y se apaga simultáneamente el LED.
- Parpadeando lentamente cuando retiene una llamada.
- Parpadeando rápido cuando entra una llamada.

Nota: El comportamiento del LED puede ser modificado por el administrador.

LED de tecla SmartLabel

Teclas SmartLabel P1-P40

Dependiendo de la función asignada a la tecla, el LED rojo o verde de la tecla se activará cuando se accione la función de dicha tecla. El ajuste de fábrica es: LED rojo y «Línea». Los LED de una tecla de línea:

- parpadean rápidamente cuando suena una llamada en la línea;
- están fijos de forma constante cuando hay una llamada en curso en la línea;
- parpadean lentamente cuando hay una llamada retenida en la línea; o
- se apagan cuando la línea se queda libre.

Cuando se asignan otras funciones a las teclas, los LED pueden iluminarse o parpadear. Por ejemplo: Cuando la función «extensión» se asigna a una tecla y la supervisión de las extensiones está activada en ambos teléfonos, el LED:

- parpadea rápidamente cuando suena una llamada en la extensión;
- se ilumina cuando la extensión está ocupada; o
- permanece apagado cuando la extensión no está ocupada.

Tecla MWI : Tiene un LED rojo que se enciende cuando hay un mensaje nuevo en el buzón.

Tecla de silencio : Tiene un LED rojo que se enciende cuando y mientras el micrófono esté silenciado.

Teclas de altavoz  **y auriculares** : Tienen LED verdes que se encienden cuando el modo altavoz o auricular, respectivamente, estén activados.

Utilizar el teléfono

Hacer llamadas

Microteléfono

Descuelgue el microteléfono, introduzca el número de teléfono y pulse  0

Introduzca el número de teléfono y descuelgue el teléfono.

Auricular



Introduzca el número de teléfono y pulse .

Altavoz

Introduzca el número de teléfono y pulse  o la tecla central.

Microteléfono o auricular y altavoz de la carcasa

Con el modo de audio dual activado, las demás personas presentes en la habitación pueden escuchar al tercero a través del altavoz de la carcasa del teléfono.

1. Utilice el método de uso del microteléfono o del auricular para marcar.
2. Una vez establecida la llamada, pulse  para activar el altavoz de la carcasa.
Pulse  para apagar el altavoz.

Aceptar llamadas



Microteléfono

Descuelgue el teléfono.

Auricular

Pulse . Si el teléfono ya está en modo auricular, también puede pulsar la tecla de línea parpadeante.

Altavoz

Pulse  o la tecla de línea parpadeante .

Descolgar llamadas desde otra extensión

Puede descolgar las llamadas que suenen en otra extensión, por ejemplo, cuando la otra extensión esté ocupada o cuando el usuario esté ausente, si se cumplen estos requisitos para esta función:

- Debe ser compatible con la centralita virtual.
- Las extensiones cuyas llamadas desee descolgar en su propia extensión deben permitir esta función. Es posible, aunque no obligatorio, restringir el permiso de monitorización a determinados usuarios o grupos de usuarios.
- Cada extensión a monitorizar debe programarse en una de las teclas de función de libre programación con LED.

Cuando se cumplen estos requisitos, el LED de la tecla de función indica el estado de la extensión monitorizada:

- LED parpadeante: tono de llamada entrante. Si la llamada no se contesta, pulse la tecla para descolgar.

Llamada en espera

Cuando esté en una llamada, la entrada de otra llamada se anunciará visualmente mediante el parpadeo del LED de llamada y mediante el símbolo que aparece en la línea de la tecla de función; también se anunciará acústicamente mediante un doble pitido.

Cuando hay una llamada en espera, tiene las siguientes opciones:

- Pulse la tecla de línea parpadeante de la llamada en espera para poner su llamada actual en espera y aceptar la segunda llamada sin saber quién llama. Esta opción solo está disponible cuando hay una tecla de línea libre disponible en el momento en que entra la llamada.

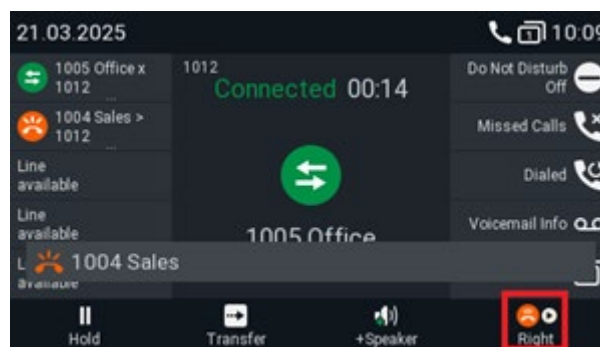





- Pulse la tecla de función situada debajo de  para que aparezca la pantalla **Llamada en Espera**; verá el identificador de la llamada en la pantalla si se está transmitiendo.

- Pulse  para rechazar la llamada en espera. La persona que llama oír la señal de ocupado.

- Pulse  para aceptar la segunda llamada y poner la actual en espera.

- Pulse  para volver a la pantalla Conectado con su conexión actual.

Nota: Pulsar  y  cambiará el estado de la llamada que se muestra en la pantalla, es decir, de su conexión actual, la(s) llamada(s) en espera o la(s) llamada(s) retenidas.

- Si hay más de una llamada en espera, pulse las teclas  o  respectivamente, para que aparezcan en la pantalla y volver a la llamada conectada.
- Si no quiere aceptar la llamada en espera, puede hacer lo siguiente:

- Ignorar el anuncio. Si ha configurado el desvío de llamadas cuando no contesta, la llamada se transferirá a ese teléfono.
- Rechazar la llamada entrante poniendo el estado **Llamada en Espera** y pulsando .

La persona que llama oye la señal de ocupado. Si pulsa  durante tres segundos, también pondrá a la persona que llama en la lista «Rechazar» de la agenda del teléfono. Las futuras llamadas desde este número no sonarán en el teléfono, y la persona que llama oye la señal de ocupado.

Retener

Pulse  para retener la llamada en curso. Las llamadas retenidas se indican de tres formas:

- Mediante el texto de la pantalla.
- Mediante la tecla de línea que parpadea lentamente.
- Mediante el LED de indicación de llamada que parpadea lentamente.
- Mediante el doble pitido.

Ahora puede:

- Transferir la llamada retenida a ciegas o con aviso.
- Recibir y realizar llamadas y retener otras.
- Descuelgue la llamada retenida pulsando su tecla de línea o pulsando de nuevo . Si la otra parte cuelga mientras la llamada está retenida, la llamada se termina también en su teléfono y los indicadores LED se apagan.

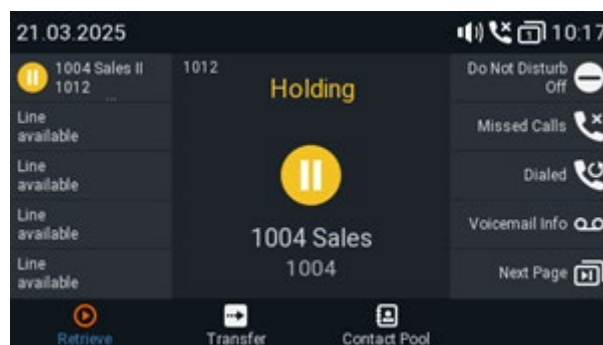

Conferencia







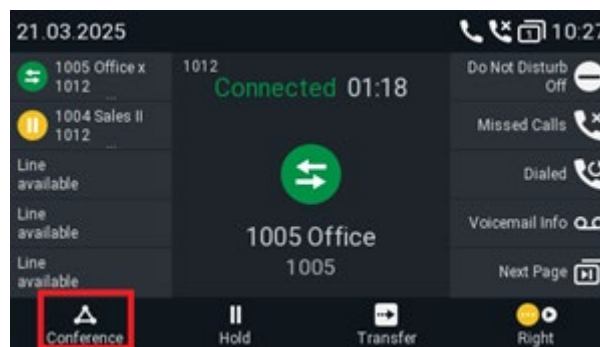





El número máximo de participantes es de tres.

Iniciar una conferencia

1. Llame al primer participante y retenga la llamada.
2. Llame al segundo participante previsto.
3. Cuando haya conectado con el participante, pulse  para iniciar la conferencia.



- **Seleccionar participantes individuales**

- En la pantalla de la conferencia, pulse  en la tecla de navegación o la tecla de función situada debajo de  para seleccionar al primero de los participantes de la conferencia; pulse  o  de nuevo para seleccionar al siguiente participante.
- Cuando vea al segundo participante, pulse  o  para ver al primer participante.
- Cuando vea al primer participante, pulse  o  para volver a la pantalla de conferencia.
- Para hablar con un participante en privado, con uno de los participantes en pantalla, pulse  para conversar con él en privado y retener la llamada con la otra persona. Para reiniciar la conferencia, pulse .
- Para retener la llamada de un participante, con uno de los participantes en pantalla, pulse  para retener su llamada y conversar con el otro participante en privado. Para reiniciar la conferencia, pulse .
- Para finalizar la conferencia y las conexiones con ambas partes, vuelva a la pantalla de conferencia y pulse .

Transferir llamadas

Puede transferir las llamadas conectadas, así como las llamadas que suenan en su teléfono.

- Cuando tiene una llamada en la línea, hay dos formas de transferirla a un tercero:
 - Anunciar primero la llamada al tercero para asegurarse de que la llamada es bienvenida y será aceptada: **transferencia asistida**.
 - Transferir la llamada sin aviso: **transferencia ciega**. No habrá información sobre si el tercero está disponible o contesta a la llamada.
- Cuando suene una llamada en su teléfono, puede transferirla a un tercero sin contestar antes (solo transferencia ciega).





Transferencia asistida

- Retenga la llamada .
- Marque el número al que quiere transferir la llamada y anuncie la llamada. También puede seleccionar un número de la guía telefónica interna o de una de las guías telefónicas externas disponibles.
 - Si el tercero quiere aceptar la llamada, cuelgue la llamada.



Pulse  o .

Pulse  para completar la transferencia.

Transferencia ciega

- Con una llamada en la línea, pulse  o . Aparecerá la pantalla de marcación.
- Marque el número o pulse  para seleccionar un número de la guía telefónica interna o de una de las guías telefónicas externas disponibles.
- Pulse . Puede que aparezcan brevemente dos mensajes de «Finalizado» seguidos del nombre o número de la persona que llama y de la persona que recibe la llamada, lo que indica que la transferencia se ha completado.

Finalizar llamadas

- Al utilizar el microteléfono: Coloque el microteléfono en la horquilla o pulse .
- Cuando utilice el altavoz o unos auriculares: Pulse .

Llamadas perdidas

Las llamadas perdidas se indican mediante el LED de llamada (luz fija), el símbolo de llamada perdida en la línea de estado y el mensaje «Perdidas» con el número de llamadas perdidas en la pantalla y en la pantalla de información de estado.

- Para ver sus llamadas perdidas, pulse la flecha derecha  en la tecla de navegación. El punto rojo indica la llegada de mensajes perdidos nuevos desde la última vez que se consultaron las llamadas perdidas. Se elimina de la lista de todas las llamadas y se vuelve naranja en la lista de llamadas perdidas una vez que se ha consultado la lista.

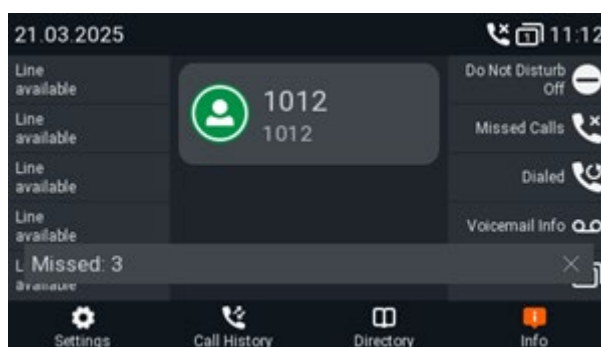

Listas de llamadas

En el teléfono, se almacenan tres listas de llamadas: perdidas, realizadas y recibidas. Contienen el número, la hora, la fecha y la duración de las llamadas. Si la memoria asignada al almacenamiento de listas de llamadas está llena, se sobrescribirán las más antiguas.

1. Pulse  para abrir el historial de llamadas. El punto rojo indica la llegada de mensajes perdidos nuevos desde la última vez que se consultaron las llamadas perdidas. Se elimina de la lista de todas las llamadas y se vuelve naranja en la lista de llamadas perdidas una vez que se ha consultado la lista.

2. Para ver la lista de llamadas perdidas, recibidas o realizadas, pulse las flechas izquierda y derecha de la tecla de navegación para poner las listas en pantalla una tras otra.

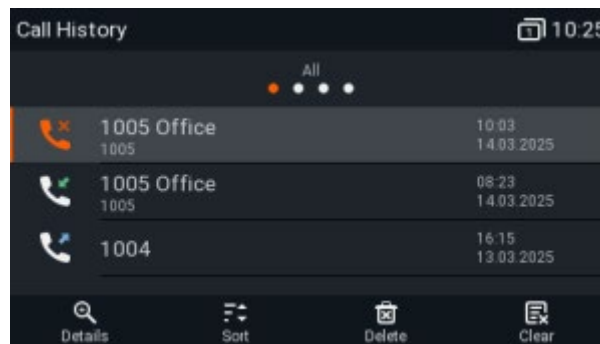

Nota: En la pantalla de inactividad también puede utilizar las siguientes teclas para ver directamente las listas (ajuste predeterminado):

Llamadas perdidas: Pulse la flecha derecha  en la tecla de navegación.

Llamadas recibidas: Pulse la flecha izquierda  en la tecla de navegación.







Llamadas realizadas: Pulse .

En cada lista, la última llamada aparece en primer lugar. Desplácese por la lista con las flechas arriba y abajo de la tecla de navegación. Los iconos indican el tipo de llamada:

: llamada perdida

: llamada recibida

: llamada marcada

- Pulse  para marcar el número de la llamada seleccionada.
- Pulse  para borrar la llamada seleccionada.
- Pulse  para eliminar toda la lista.
- Pulse  durante tres segundos para volver a la pantalla de inactividad.
- Pulse  para ordenar las llamadas.
- Pulse  para mostrar los detalles de la llamada seleccionada.

Bloqueo y desbloqueo del teclado

Cuando el teclado está bloqueado, solo se pueden marcar los números de emergencia configurados en la página Preferencias de la interfaz de usuario web del teléfono.

Bloquear

Pulse  durante tres segundos. El símbolo del candado aparece en la línea de estado. También puede modificar la tecla de función de Info/Ayuda.

Desbloquear

Pulse  durante tres segundos para desbloquear el teclado.

- Si se ha establecido un PIN para desbloquear el teclado, se le pedirá que lo introduzca.

Rechazar o desviar llamadas entrantes

Si no quiere descolgar una llamada que está sonando, tiene tres opciones: Dejar sonar la llamada y no cogerla, rechazarla manualmente o transferirla manualmente a un tercero.

- Rechazar manualmente una llamada que suena.
 - Pulse . La persona que llama oirá la señal de ocupado.
- Transferir la llamada que suena a otro teléfono (transferencia ciega).

Desvío de llamadas

El teléfono puede configurarse para desviar las llamadas entrantes, siempre o en determinadas condiciones. Los ajustes pueden hacerse en el teléfono y en la interfaz web.

Nota: El desvío de llamadas se establece por separado para cada identidad configurada. Cuando el ajuste se lleva a cabo en el teléfono, se aplica a la identidad seleccionada como identidad saliente.

Desviar todas: Desvío de todas las llamadas entrantes al número de teléfono, extensión o buzón especificado como destino de esta función.

Puede asignar la función a una tecla de función o utilizar el menú de ajustes como se muestra en la tabla siguiente.



















Desviar si Ocupado: Desvía las llamadas que suenan mientras el teléfono está ocupado al número del teléfono, extensión o buzón especificado como destino de esta función.

Desviar tras tiempo: Cuando empiece a sonar una llamada, el teléfono esperará el número de segundos especificado en el ajuste «Tiempo de desvío de llamada». Si la llamada no se acepta transcurrido este periodo, se desvía al número de teléfono, extensión o buzón especificado como destino de esta función.

Ajustes en el teléfono para activar el desvío de llamadas

	Desviar todas	Desviar si Ocupado	Desviar tras tiempo
Pulsar			
Pulsar	 Funciones de llamada	 Funciones de llamada	 Funciones de llamada
Pulsar	 Desvío de llamadas	 Desvío de llamadas	 Desvío de llamadas
Pulsar	 Desviar todas	 Desviar si Ocupado	 Desviar tras tiempo
Pulsar	 0 Activar desvío	 0 Activar desvío	 0 Activar desvío
	El ajuste cambia de desactivado (no) a activado (sí) y aparece el ajuste del destino del desvío. En el caso del desvío después del tiempo de espera, también aparece el ajuste del intervalo de tiempo.		
Pulsar	 Destino	 Destino	 Destino
Escribir	Número de teléfono	Número de teléfono	Número de teléfono
Pulsar			
Pulsar			 Tiempo de desvío de llamadas
Escribir			Número de segundos
Pulsar			
Pulsar	 Durante dos segundos para volver a la pantalla de inactividad.		

Desactivar el desvío de llamadas



















	Desviar todas	Desviar si Ocupado	Desviar tras tiempo
Pulsar			
Pulsar	 2 Funciones de llamada	 2 Funciones de llamada	 2 Funciones de llamada
Pulsar	 1 Desvío de llamadas	 1 Desvío de llamadas	 1 Desvío de llamadas
Pulsar	 1 Desviar todas	 2 Desviar si Ocupado	 3 Desviar tras tiempo
Pulsar	 o  1 Activar desvío	 o  1 Activar desvío	 o  1 Activar desvío
	El ajuste cambiará de activado a desactivado y desaparecerán los ajustes del destino de desvío, y, en el caso del tiempo de espera, del intervalo de tiempo.		
Pulsar	 Durante dos segundos para volver a la pantalla de inactividad.		

Agenda

Directorio

El directorio es la agenda integrada del teléfono. Puede contener hasta 1000 entradas. Las entradas se pueden añadir y editar en el teléfono y en la interfaz web.

 **Directory**

Name	Number	Contact Type	Outgoing Identity	Edit	Delete	Call
12345	12345	None	Active			
Jane Smith	9175554105	None	Active			
John Miller						
- sip	9175554230	None	Active			
- Home	9175557015	None	Active			
- Mobile	9175554231	None	Active			



Los cambios que realice en la interfaz web no surtirán efecto hasta que haga clic en «Guardar» o «Aplicar» y «Guardar», según la versión de firmware. Los cambios se perderán si abre otra página de la interfaz web sin antes hacer clic en «Aplicar» y «Guardar».

Definiciones y explicaciones













Entradas de la agenda

Cada entrada debe tener al menos un número de teléfono (es posible añadir varios números de teléfono asociados). Si no introduce un nombre y apellido o apodo, el número de teléfono aparecerá tanto en «Nombre» como en «Número».

- Entrada con un número de teléfono:

Jane Smith 9175554105 None Active   

- Entrada con varios números de teléfono asociados:

John Miller						
- sip	9175554230	None	Active			
- Home	9175557015	None	Active			
- Mobile	9175554231	None	Active			

Zona del nombre. Los mismos datos para el registro principal y todas las subentradas.

Zona azul. Los datos pueden ser diferentes para cada número de teléfono asociado. Si los campos de texto de la subentrada están en blanco, se muestran los datos del registro principal.

The image shows three side-by-side screenshots of a web form titled "Add or Edit Entry". Each form has a light blue header and a white body with various input fields. The first form shows a contact with "Number Type" set to "sip" and "Outgoing Identity" set to "Active". The second form shows a contact with "Number Type" set to "Home" and "Outgoing Identity" set to "Active". The third form shows a contact with "Number Type" set to "Home" and "Outgoing Identity" set to "Active". The forms are identical in layout, with fields for Name, Number, Number Type, Outgoing Identity, Action-Url, Deny List, Group, First Name, Family Name, Title, Organization, Email, Note, Photo, Favorite, VIP, and Number. The "VIP" field has a checked checkbox in all three forms. The "Number" field is highlighted in blue in each form. At the bottom of each form, there are buttons for "Cancel", "Add Sub", and "Change".

Tipos de contacto

VIP: Las llamadas de números con este tipo de contacto sonarán en su teléfono incluso cuando el modo DND esté activo.

Puede asignar un tono de llamada a este tipo de contacto. Si su VIP también está asignado a un grupo (ver más abajo) y si ese grupo tiene un tono de llamada distinto, se reproducirá el tono de llamada asignado al grupo.

Lista de rechazados: Las llamadas de números de teléfono de este tipo de contacto no sonarán en su teléfono. La persona que llama oye la señal de ocupado. Para eliminar el número de la lista de números rechazados, puede hacer lo siguiente:

- Borrar la entrada de la agenda pulsando sobre el símbolo de eliminar .
- Si quiere mantener el número en la agenda, cambie el tipo de contacto a ninguno o VIP editando la entrada.

Identidad saliente

El ajuste predeterminado es «Activa», lo que significa que el teléfono utilizará la identidad saliente actual cada vez que marque el número de la entrada de la agenda.

También puede seleccionar una identidad específica que se utilizará como identidad saliente siempre que se marque el número, por ejemplo, si quiere utilizar un proveedor de VoIP específico para estas llamadas.

Nota: Para utilizar una identidad saliente especificada en la agenda, debe marcar el número desde la agenda. Si simplemente lo escribe en el teclado, se utilizará la identidad saliente actual, tal y como se indica en la pantalla.

Grupo

Los tipos de grupo disponibles son Amigos, Familia, Trabajo, Compañeros o Ninguno. El ajuste predeterminado es Ninguno. Puede asignar un tono de llamada distinto a cada tipo de grupo.









Tonos de llamada

El teléfono tiene 10 tonos de llamada integrados que se pueden asignar a identidades, tipos de grupo y tipos de contacto.

También es posible descargar una melodía personalizada.







Añadir y editar entradas en el teléfono

Añadir una entrada manualmente

1. Pulse  para abrir la agenda del teléfono.
2. Pulse la tecla de función situada debajo de .
3. Introduzca el número de teléfono y pulse .
4. Seleccione Nombre y pulse .
5. Seleccione Nombre y pulse , introduzca el nombre y pulse .
6. Seleccione Apellidos y pulse , introduzca el apellido y pulse .

Nota: La introducción del nombre y apellido es opcional. Si no introduce ninguno de los dos, la entrada aparecerá con el número de teléfono. Puedes añadir un nombre y un apellido más tarde editando la entrada en el teléfono o en la interfaz web.



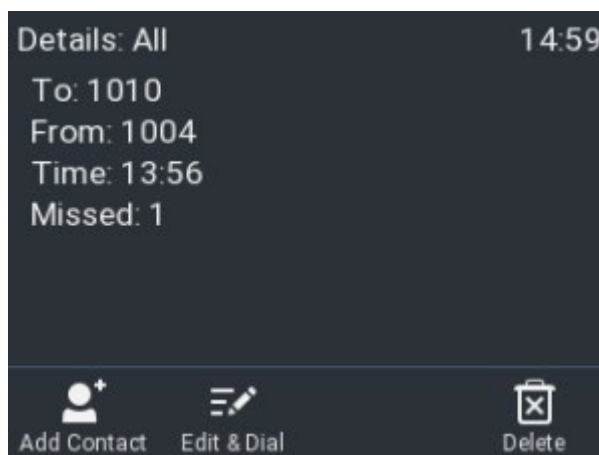

Añadir una entrada desde la lista de llamadas

1. Pulse la tecla de función situada debajo de  para abrir el historial de llamadas. Aparece la lista de **todas** las llamadas.
 1. Pulse  o  en la tecla de navegación para mostrar las listas de **llamadas perdidas, recibidas o realizadas**.
2. Pulse  o  en la tecla de navegación para seleccionar una llamada.
 3. Pulse  para ver los detalles de la llamada.





4. Pulse  para añadir el nombre (si se ha transmitido el nombre) y el número a la agenda telefónica. Si no se ha transmitido el nombre, se utilizará el número en su lugar.



Clasificación de las entradas

1. Pulse  para abrir la agenda del teléfono.
2. Pulse .
3. Utilice  o  para seleccionar el criterio de ordenación (apodo, nombre, apellido, organización, etc.) y pulse  para ordenar.

Editar una entrada

1. Pulse  para abrir la agenda del teléfono.
2. Seleccionar una entrada: Desplácese hasta la entrada o introduzca la primera letra del nombre.
3. Seleccionar la tecla de función **Detalles** y seleccionar el campo que se desea modificar.
4. Pulse .
5. Realizar los cambios necesarios.

Eliminar una entrada

1. Pulse  para abrir la agenda del teléfono.
2. Seleccionar una entrada: Desplácese hasta la entrada o introduzca la primera letra del nombre.
3. Si quiere eliminar la entrada, pulse  .

Emitido por

Gigaset Technologies GmbH

Frankenstr. 2, D-46395 Bocholt

© Gigaset Technologies GmbH 2026

Sujeto a disponibilidad.

Todos los derechos reservados. Derechos de modificación reservados.

www.gigaset.com

(Gigaset es miembro del grupo de empresas VTech)