

# Guida per l'utente P85x(B)W IP PRO

# Gigaset

Versione: 11 giugno 2025



# Indice dei contenuti

Guida per l'utente P85x(B)W IP PRO .....	1
Indice dei contenuti.....	2
Indicazioni di sicurezza - Raccomandazioni del produttore .....	4
Indicazioni di sicurezza .....	4
Servizio clienti e assistenza.....	6
Autorizzazione .....	7
Ambiente .....	8
Sistema di gestione ambientale.....	8
Smaltimento.....	8
Contatto con liquidi.....	9
Impostazione del telefono .....	10
Montaggio del piedistallo e della cornetta .....	10
Rotazione della linguetta ferma cornetta .....	11
Collegamento del telefono.....	11
Inizializzazione e registrazione del telefono .....	12
Descrizione del telefono.....	13
Simboli delle funzioni programmabili e contestuali, tasti funzione F1-F4.....	13
Tasti per il controllo audio .....	14
Tasti funzione dedicati e personalizzabili .....	14
Tasti di navigazione .....	15
Tasti SmartLabel con LED P1-P40, auto-etichettatura, con LED.....	16
Tasto stella .....	16
Indicatori LED.....	16
Indicatore di chiamata.....	16
LED del tasto SmartLabel.....	17
Utilizzo del telefono .....	18
Come effettuare una chiamata .....	18
Cornetta .....	18
Cuffia.....	18
Vivavoce .....	18
Cornetta o cuffia e altoparlante dell'involucro.....	18
Come accettare le chiamate.....	19

Cornetta .....	19
Cuffia.....	19
Vivavoce .....	19
Risposta alle chiamate da un altro interno.....	19
Ch. in attesa .....	20
Attesa.....	21
Conferenza .....	22
Trasferimento di chiamate .....	23
Trasferimento con annuncio .....	23
Trasferimento alla cieca.....	23
Chiusura delle chiamate.....	24
Chiamate perse.....	24
Liste chiamate .....	24
Blocco e sblocco della tastiera .....	26
Sblocco .....	26
Rifiutare o reindirizzare le chiamate in arrivo.....	26
Inoltro di chiamata .....	26
Impostazioni sul telefono e attivazione dell'inoltro di chiamata.....	28
Disattivare il trasferimento chiamata.....	29
Rubrica telefonica .....	30
Rubrica.....	30
Definizioni, spiegazioni.....	30
Contatti della rubrica .....	30
Tipi di contatto.....	31
Identità in uscita .....	31
Gruppo .....	32
Suonerie.....	32
Aggiunta/Modifica di contatti sul telefono .....	32
Aggiunta manuale di un nuovo contatto.....	32
Aggiunta di un nuovo contatto dall'elenco chiamate.....	33
Ordine dei contatti.....	33
Modifica di un contatto esistente .....	33
Eliminazione di un contatto .....	34

# Indicazioni di sicurezza - Raccomandazioni del produttore

## Indicazioni di sicurezza



Leggere le indicazioni di sicurezza e la guida per l'utente prima di utilizzare il prodotto.

I manuali d'uso completi per tutti i telefoni, i sistemi telefonici e gli accessori, sono disponibili online su [wiki.gigaset.com](http://wiki.gigaset.com). In questo modo contribuiamo a risparmiare carta e a fornire sempre il rapido accesso alla documentazione completa e aggiornata.

---



Il dispositivo non può essere utilizzato in caso di un'interruzione dell'alimentazione. In caso di interruzione dell'alimentazione non è possibile effettuare chiamate di emergenza. Non è possibile comporre i numeri di emergenza se il blocco tastiera/display è attivato!

---



Non utilizzare i dispositivi in ambienti con un possibile rischio di esplosione (ad es. negozi di vernici).

---



I dispositivi non sono ermetici agli spruzzi. Pertanto, non installare i dispositivi in ambienti esposti a vapori come bagni o docce.

---



Utilizzare solo l'alimentatore indicato sul dispositivo. La presa di corrente deve essere facilmente accessibile quando l'apparecchio è alimentato. Utilizzare esclusivamente il cavo fornito per la connessione LAN e collegarlo solo alle porte previste.

---



Evitare l'uso di dispositivi difettosi o consegnarli per la riparazione al nostro centro di assistenza, visto che sussiste il rischio di interferenze con altri dispositivi cordless.

---



Non utilizzare il dispositivo con display scheggiato o rotto. Le schegge di vetro o plastica possono causare lesioni alle mani e al viso. Inviare il dispositivo al nostro centro di assistenza per la riparazione.

---



Tenere parti, pile e batterie di piccole dimensioni che potrebbero essere ingerite fuori dalla portata dei bambini. L'ingestione di una batteria può causare ustioni, perforazione dei tessuti molli e morte. Gravi ustioni possono subentrare entro 2 ore dall'avvenuta ingestione. In caso di ingestione di una pila o batteria, consultare immediatamente un medico.

---



Per prevenire perdite dell'udito, evitare l'ascolto a volume alto per periodi di tempo prolungati.

---



L'uso del telefono può influire sulle apparecchiature mediche vicine. Si prega di informarsi sulle condizioni tecniche del proprio ambiente circostante, ad es. studi medici e sale operatorie. Se si utilizzano apparecchiature mediche (ad es. pacemaker), contattare il fornitore dell'apparecchiatura. Questi sarà in grado di fornire informazioni sulla sensibilità del dispositivo a fonti esterne di energia ad alta frequenza (per le specifiche del proprio prodotto Gigaset vedere "Dati tecnici").

---

## Servizio clienti e assistenza

Domande?

È possibile ricevere consulenza e informazioni rapide in questa guida per l'utente e su [wiki.gigaset.com](http://wiki.gigaset.com).

Informazioni sugli argomenti

- Prodotti
- Documenti
- Interop (interoperabilità)
- Firmware
- FAQ
- Supporto

reperibile all'indirizzo [wiki.gigaset.com](http://wiki.gigaset.com). In caso di ulteriori domande sul proprio prodotto Gigaset, contattare il proprio rivenditore specializzato.

## Autorizzazione

Per la telefonia Voice over IP occorre un'interfaccia LAN (IEEE 802.3).  
Per ulteriori informazioni, contattare il proprio fornitore di servizi Internet.

Le informazioni sulla conformità dei nostri prodotti al Product Security and Telecommunications Infrastructure (PSTI) Act 2022 del Regno Unito sono disponibili al seguente indirizzo internet: [www.gigaset.com/PSTI](http://www.gigaset.com/PSTI)

Sono stati presi in considerazione i requisiti specifici di ogni Paese.

Gigaset Technologies GmbH dichiara che questo dispositivo soddisfa i requisiti essenziali e le altre norme pertinenti stabilite dalle direttive 2014/30/UE e 2014/35/UE.

Il testo completo della dichiarazione di conformità dell'UE è disponibile sul seguente sito internet: [www.gigaset.com/docs](http://www.gigaset.com/docs).

### **Se questo prodotto è destinato anche all'importazione nel Regno Unito:**

Gigaset Technologies GmbH dichiara che i seguenti tipi di apparecchiature radio sono conformi alle Radio Equipment Regulations 2017: xxxxx

Il testo completo della dichiarazione di conformità del Regno Unito è disponibile al seguente indirizzo internet: [www.gigaset.com/docs](http://www.gigaset.com/docs).

Questa dichiarazione potrebbe essere disponibile anche nei file "Dichiarazioni internazionali di conformità" o "Dichiarazioni europee di conformità".

Consigliamo di controllare tutti questi file.

# Ambiente

## Sistema di gestione ambientale

Ulteriori informazioni su prodotti e procedure rispettose dell'ambiente sono disponibili su Internet all'indirizzo [www.gigaset.com](http://www.gigaset.com).



Gigaset Technologies GmbH è certificata secondo gli standard internazionali ISO 14001 e ISO 9001.

ISO 14001 (Ambiente): certificata dal 13/05/2025 da TÜV SÜD Management Service GmbH.

ISO 9001 (Qualità): certificata dal 13/05/2025 da TÜV SÜD Management Service GmbH.

## Smaltimento

Tutti i prodotti elettrici ed elettronici devono essere smaltiti separatamente dai rifiuti urbani e conferiti alle strutture di raccolta designate dal governo o dalle autorità locali.



Se il prodotto reca il simbolo del cassonetto barrato significa che è coperto dalla Direttiva europea 2012/19/UE.

REGNO UNITO: Regolamento sui rifiuti di apparecchiature elettriche ed elettroniche 2013.

## **Contatto con liquidi**

Se il dispositivo entra in contatto con un liquido:

1. Scollegare tutti i cavi dal dispositivo.
2. Lasciare scolare il liquido dal dispositivo.
3. Asciugarne tutte le parti.
4. Posizionare il dispositivo in un luogo asciutto e caldo per almeno 72 ore (non in un forno a microonde, un forno, ecc.) con la tastiera rivolta verso il basso (se applicabile).
5. Non riaccendere il dispositivo finché non è completamente asciutto.

# Impostazione del telefono

- Unità telefonica di base
- Piedistallo
- Cornetta
- Cavo della cornetta
- Guida rapida all'installazione, Licenza pubblica generale GNU



## Montaggio del piedistallo e della cornetta

Il piedistallo può essere fissato a due diverse angolazioni: 46° e 28°.

Nota: prima di fissare il piedistallo al telefono, inserire l'estremità lunga del cavo della cornetta nel connettore contrassegnato con " " sul retro del telefono e inserire il cavo nell'apposita guida.

1. Posizionare la parte superiore delle scanalature sul piedistallo sotto le guide a scorrimento sul retro del telefono.
2. Spingere il piedistallo verso l'alto sulle guide di scorrimento finché non si bloccano in posizione.

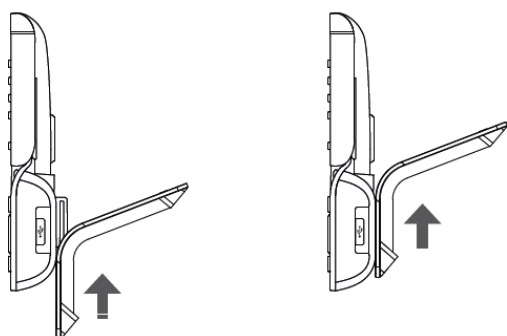

3. Inserire l'estremità corta del cavo della cornetta nel connettore della cornetta.

4. Posizionare il telefono su una superficie uniforme e orizzontale.

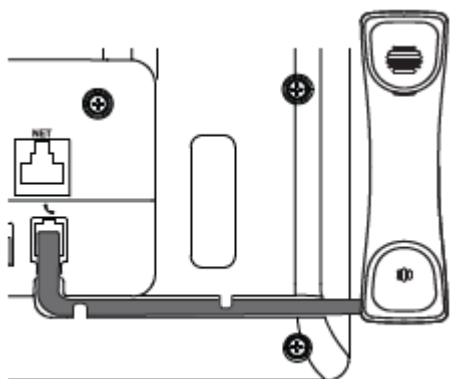

## Rotazione della linguetta ferma cornetta

Il telefono viene consegnato con la linguetta all'altezza del bordo interno del supporto a culla. Se si intende montare il telefono a parete, si consiglia di ruotare la linguetta di 180°. Dopo averla ruotata, la punta della linguetta spingerà leggermente dal bordo della "culla". Il piccolo foro rettangolare nell'involucro del ricevitore si adatta perfettamente alla punta sporgente, mantenendolo in posizione verticale sulla parete.

1. Far scorrere la linguetta di plastica dal supporto.
2. Ruotare la linguetta di 180°.
3. Far scorrere la linguetta nella culla. La parte superiore della linguetta sporge ora leggermente al di sopra del bordo interno del supporto, in modo da tenere più saldamente la cornetta.

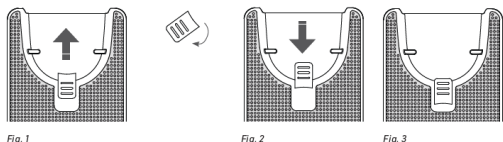

## Collegamento del telefono

Il telefono può essere utilizzato con Power over Ethernet (PoE) fornita tramite il cavo di rete o, se nella rete non è disponibile la PoE, con l'adattatore di alimentazione da 5 V CC disponibile separatamente.

1. Inserire l'estremità lunga e liscia del cavo della cornetta 4P4C nel connettore contrassegnato con  e collegare l'estremità corta alla cornetta.
2. Inserire il cavo Ethernet (di rete) nel connettore RJ45 contrassegnato con **NET** e collegare l'altra estremità al lato rete per stabilire un collegamento dati.
3. Se PoE non è disponibile, inserire la spina dell'alimentatore nel connettore contrassegnato con **5V DC** e collegare la spina alla presa a parete.
4. L'altro connettore RJ45, contrassegnato con **PC**, serve per collegare in cascata ulteriori dispositivi Ethernet senza la necessità di una seconda linea di connessione Ethernet.

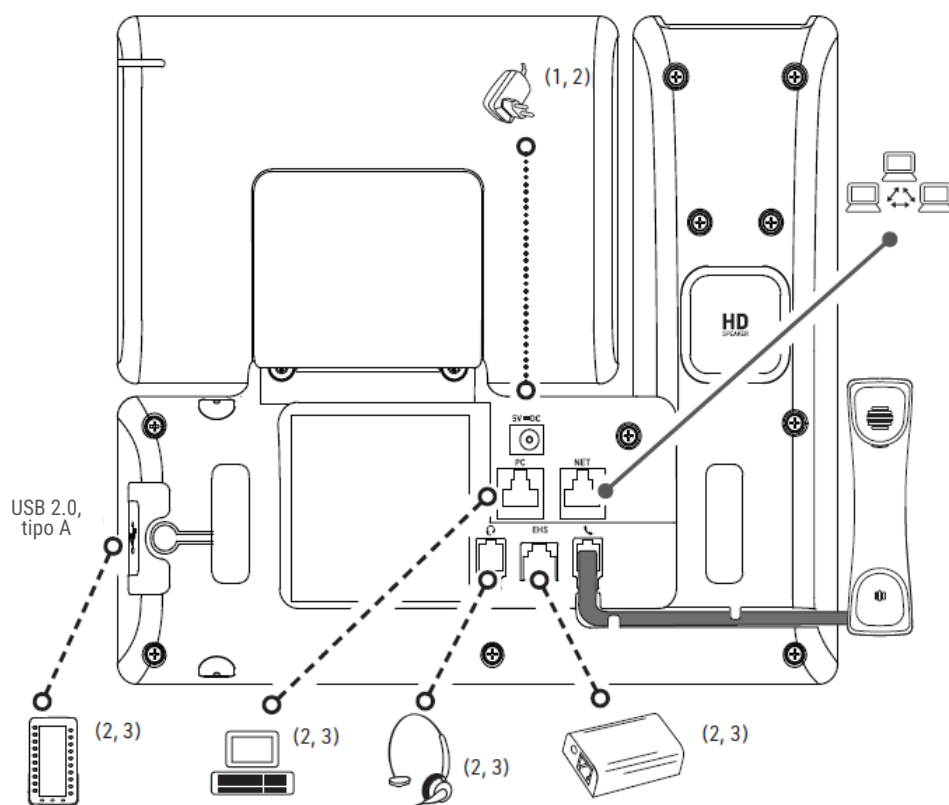

- (1) Se PoE non è disponibile
- (2) Non incluso nella fornitura
- (3) Opzionale

## Inizializzazione e registrazione del telefono

Dopo aver configurato il telefono e averlo collegato alla rete, si avvierà l'inizializzazione. Normalmente l'inizializzazione è completamente automatica, utilizzando DHCP.

Se la rete non supporta DHCP, occorre conoscere l'indirizzo IP, la maschera di rete, il gateway IP e il server DNS, eventualmente richiedendolo al proprio fornitore di servizi Internet o all'amministratore di rete e inserirli manualmente quando viene richiesto sul display.

**NOTA:** nella maggior parte dei casi, il telefono viene configurato automaticamente o manualmente dall'amministratore di rete. In caso contrario, sono necessarie le informazioni di registrazione ricevute dal fornitore di servizi Internet o dall'amministratore di rete, normalmente il numero di telefono o di interno, la password e il titolare. La configurazione viene effettuata tramite l'interfaccia web del dispositivo: [wiki.gigasetpro.com](http://wiki.gigasetpro.com)



## Tasti per il controllo audio



Regolazione del volume

- della suoneria quando il telefono è inattivo o sta squillando
- dell'altoparlante della cornetta/dell'involucro quando è in corso una chiamata



Muto/Muto off del microfono



Commutazione tra modalità vivavoce e cornetta. Premere per comporre il numero e accettare le chiamate in vivavoce.



Modalità cuffia on/off

## Tasti funzione dedicati e personalizzabili



Tasto MWI con LED

Il LED è acceso quando il messaggio è in attesa nella casella postale (se la casella postale è fornita sul PBX)

Premere il tasto per ascoltare il messaggio/i



Richiama



Trasferimento



Attesa

## Tasti di navigazione

- Annullamento di azioni e immissioni e ritorno alla schermata precedente
- Chiusura delle chiamate in vivavoce e in modalità cuffia e cornetta

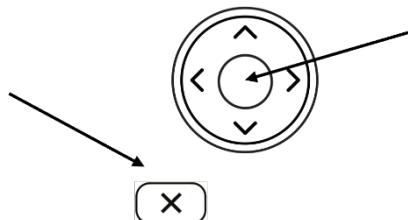

- Conferma, salvataggio delle azioni e delle immissioni e ritorno alla schermata precedente
- Accettare le chiamate in vivavoce e in modalità cuffie
- Dalla schermata inattiva: Chiamate perse (Lista chiamate)



Dalla schermata inattiva: Seleziona linea uscita



Dalla schermata inattiva: Chiamate in entrata



Dalla schermata inattiva: Chiamate perse



In altri contesti (impostazioni, liste): Navigazione su/giù



In altri contesti: Navigazione/spazio a sinistra



In altri contesti: Navigazione/spazio a destra

# Tasti SmartLabel con LED P1-P40, auto-etichettatura, con LED

Impostazione predefinita: Linea

- LED a lampeggio rapido: Chiamata in arrivo. Premere il tasto o  per accettare
- LED acceso fisso: in chiamata
- LED a lampeggio lento: Chiamata in attesa
  
- Pagina 1: P1 - P10
- Pagina 2: P11 - P20
- Pagina 3: P21 - P30
- Pagina 4: P31 - P40

## Tasto stella

In modalità di modifica:

- Premere per un secondo per cambiare la modalità di inserimento (numeri > minuscole > maiuscole)
- Premere brevemente per digitare \*

nella schermata inattiva: tenere premuto per 3 secondi per bloccare/sbloccare la tastiera.

## Indicatori LED

### Indicatore di chiamata

Il LED rosso acceso situato nell'angolo superiore destro del telefono indica le chiamate in arrivo, in corso, in attesa e perse. Indicazioni di stato dei LED:

- acceso durante la composizione di un numero, quando è in corso una chiamata e in presenza di una chiamata persa. Per spegnere il LED dopo una chiamata persa, premere la freccia destra  sul tasto di navigazione per aprire il menu **Chiamate perse** e contemporaneamente spegnere il LED.
- Lampeggia lentamente quando una chiamata è stata messa in attesa
- lampeggiante rapidamente quando c'è una chiamata in arrivo

**Nota:** il comportamento del LED può essere modificato dall'amministratore.

# LED del tasto SmartLabel

## Tasti SmartLabel P1-P40

A seconda della funzione mappata sul tasto, i LED rossi o verdi del tasto si attivano al verificarsi dell'evento. L'impostazione di fabbrica è LED rosso e "linea". I LED di un tasto di linea:



- lampeggiano rapidamente quando sulla linea squilla una chiamata;
- restano accesi quando sulla linea vi è una chiamata in corso;
- lampeggiano lentamente quando una chiamata è in attesa sulla linea;
- sono spenti quando la linea è libera.

Quando sui tasti sono mappate altre funzioni, i LED possono illuminarsi o lampeggiare. Ad esempio: quando la funzione "interno" è stata mappata su un tasto e il monitoraggio degli interni è abilitato su entrambi i telefoni, il LED

- lampeggia rapidamente quando una chiamata squilla sull'interno;
- resta acceso quando l'interno è occupato;
- è spento quando l'interno non è occupato.

**Tasto MWI** : Dispone di un LED rosso che si accende quando c'è un nuovo messaggio nella casella postale.

**Tasto Muto** : È dotato di un LED rosso che si accende quando e finché il microfono è disattivato.

**Tasti vivavoce**  **e cuffia** : LED verdi che si accendono quando e finché sono attivate rispettivamente la modalità vivavoce o la modalità cuffia.

# Utilizzo del telefono

## Come effettuare una chiamata



### Cornetta

Solleverare la cornetta, inserire il numero di telefono e premere  OPPURE digitare il numero di telefono e sollevare la cornetta.

### Cuffia



Immettere il numero di telefono e premere .

### Vivavoce

Inserire il numero di telefono e premere  o  o il tasto centrale.

### Cornetta o cuffia e altoparlante dell'involucro

Con la modalità dual audio attivata, le altre persone presenti nella stanza possono ascoltare il terzo interlocutore attraverso l'altoparlante dell'involucro del telefono.

1. Comporre il numero come se si usasse la cornetta o la cuffia.
2. Una volta stabilita la chiamata, premere  per attivare l'altoparlante dell'involucro. Premere  per spegnere l'altoparlante.

## Come accettare le chiamate



### Cornetta

sollevare la cornetta.

### Cuffia

Premere  Se il telefono è già in modalità cuffia, è possibile rispondere alla chiamata anche premendo il tasto di linea lampeggiante.

### Vivavoce

Premere  o  il tasto di linea lampeggiante.

## Risposta alle chiamate da un altro interno

È possibile rispondere alle chiamate che squillano su un altro interno, ad esempio quando l'interno è occupato o quando l'utente è assente, se sono soddisfatti i seguenti prerequisiti per questa funzione:

- La funzione deve essere supportata dal PBX.
- Gli interni per i quali si desidera rispondere alle chiamate dal proprio interno devono consentire questa funzione. È possibile, ma non obbligatorio, limitare l'autorizzazione al monitoraggio di determinati utenti o gruppi di utenti.
- Ogni interno da monitorare deve essere programmato su uno dei tasti funzione liberamente programmabili con LED.

Quando questi requisiti sono soddisfatti, lo stato dell'interno monitorato è indicato dal LED del tasto funzione:

- LED lampeggiante: squillo di chiamata in arrivo. Se la chiamata non riceve risposta, premere il tasto per rispondere;







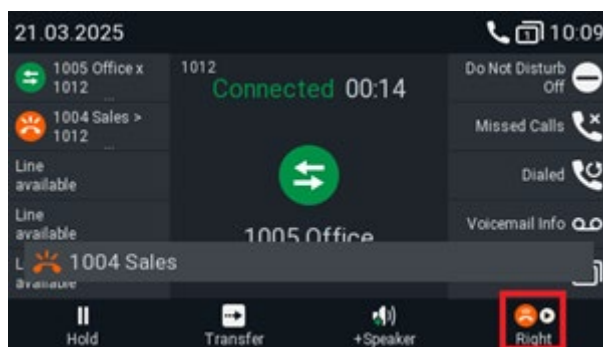

## Ch. in attesa

Se si è impegnati in una chiamata, un'altra chiamata in arrivo viene annunciata visivamente dal LED di chiamata lampeggiante, dal simbolo che appare nella riga dei tasti funzione e da un doppio bip.

Quando una chiamata è in attesa, sono disponibili le seguenti opzioni:

- premere il tasto di linea lampeggiante della chiamata in attesa per mettere in attesa la chiamata in corso e accettare la seconda chiamata senza sapere chi sta chiamando. Questa opzione è disponibile solo se al momento della chiamata è presente un tasto di linea libero.



- Premere il tasto funzione sotto  per visualizzare la schermata **Ch. in attesa** sul display; se viene trasmesso l'ID del chiamante viene visualizzato sul display.
    - Premere  per rifiutare la chiamata in attesa. Il chiamante sentirà il segnale di occupato.
    - Premere  per accettare la seconda chiamata e mettere in attesa la chiamata in corso.
    - Premere  per tornare alla schermata Connesso con la connessione corrente (Fig. 2 e 4).
- Nota:** la pressione su  e  influisce sulla chiamata visualizzata sul display, ossia sulla connessione in corso, sulla chiamata o sulle chiamate in attesa, oppure sulla chiamata o sulle chiamate messe in attesa.
- Se c'è più di una chiamata in attesa, premere i tasti  o  per visualizzarle sul display e per tornare alla chiamata in corso.

- Se non si desidera accettare la chiamata in attesa, è possibile:
  - ignorare l'avviso. Se è stato impostato il trasferimento di chiamata in caso di occupato, la chiamata verrà trasferita a quel telefono.
  - rifiutare la chiamata in arrivo visualizzando la schermata **Ch. in attesa** sul display e premendo .

Il chiamante sentirà il segnale di occupato. Tenendo premuto  per tre secondi, il chiamante verrà anche inserito nell'elenco "Bloccati" della rubrica del telefono. Le future chiamate da questo numero non squilleranno sul telefono e il chiamante sentirà il segnale di occupato.

## Attesa

Premere  per mettere in attesa la chiamata in corso. Le chiamate in attesa sono indicate:

- dal testo visualizzato sul display,
- dal tasto di linea che lampeggia lentamente,
- dal LED di chiamata che lampeggia lentamente,
- dal doppio bip.

Ora è possibile:

- trasferire la chiamata in attesa in cieco o con annuncio preventivo;
- ricevere ed effettuare chiamate e mettere in attesa altre chiamate;
- rispondere alla chiamata in attesa premendo il relativo tasto di linea o premendo nuovamente . Se il chiamante riaggancia mentre è in attesa, la chiamata viene interrotta sul telefono e gli indicatori LED si spengono.

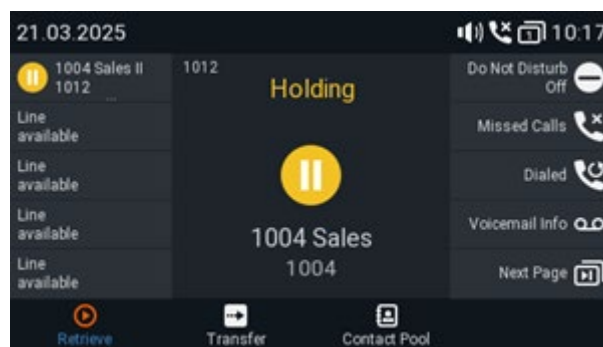









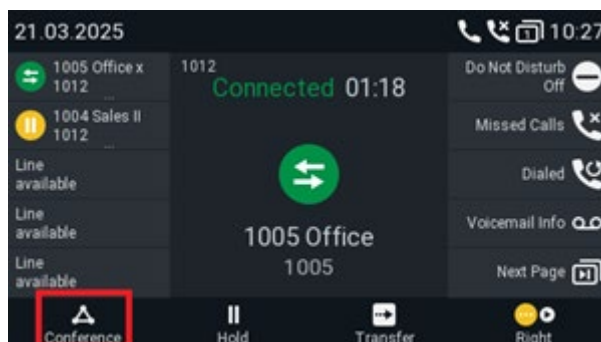





# Conferenza

Il numero massimo di partecipanti è tre.

## Avvio di una conferenza

1. Chiamare il primo partecipante previsto e metterlo in attesa.
2. Chiamare il secondo partecipante.
3. Quando si è collegati ai partecipanti, premere  per avviare la conferenza.



- **Selezione dei singoli partecipanti.**
  - Nella schermata della conferenza, premere  sul tasto di navigazione o il tasto funzione sotto il tasto  per selezionare il primo utente che parteciperà alla conferenza; premere nuovamente  o  per selezionare il partecipante successivo.
  - Quando si visualizza il secondo partecipante, premere  o  per visualizzare il primo partecipante.
  - Quando si visualizza il primo partecipante, premere  o  per tornare alla schermata della conferenza.
- Parlare con un partecipante in privato. Premere  per conversare con quel partecipante visualizzato sul display in privato e per mettere l'altro in attesa. Per riavviare la conferenza, premere .
- Mettere in attesa un partecipante. Premere  per mettere in attesa quel partecipante visualizzato sul display e conversare con l'altro in privato. Per riavviare la conferenza, premere .
- Per chiudere la conferenza e i collegamenti con entrambi i partecipanti, tornare alla schermata della conferenza e premere .

## Trasferimento di chiamate

È possibile trasferire le chiamate connesse e quelle che squillano sul telefono.

- Quando c'è una chiamata in linea, ci sono due modi per trasferirla a un terzo.
  - Annunciare prima la chiamata al terzo interlocutore per assicurarsi che la chiamata sia gradita e venga accettata: **Trasferimento con annuncio**;
  - Trasferimento della chiamata senza annuncio: **Trasferimento alla cieca**. Non è possibile sapere se il terzo è disponibile e/o se risponderà alla chiamata.
- Quando una chiamata squilla sul telefono, è possibile trasferirla a un terzo senza risponderla (solo trasferimento alla cieca).





### Trasferimento con annuncio

- Mettere in attesa la chiamata .
- Comporre il numero a cui si desidera trasferire la chiamata e annunciare la chiamata (Fig. 2). È anche possibile selezionare un numero dalla rubrica interna o da una delle rubriche esterne disponibili
  - Se il terzo interlocutore vuole accettare la chiamata, riagganciare la chiamata OPPURE



Premere  o .

Premere  per completare il trasferimento.

### Trasferimento alla cieca

- Con una chiamata in linea, premere  o . Viene visualizzata la schermata di composizione.
- Comporre il numero o premere  per selezionare un numero dalla rubrica interna o da una delle rubriche esterne disponibili.
- Premere . È possibile che vengano visualizzati brevemente due messaggi "Chiusa" seguiti dal nome/numero del chiamante e del chiamato per indicare che il trasferimento è stato completato.

## Chiusura delle chiamate

- Quando si utilizza la cornetta: posizionare la cornetta nella culla o premere .
- Quando si usa il vivavoce o la cuffia: Premere .

## Chiamate perse

Le chiamate perse sono segnalate dal LED di chiamata (luce fissa), dal simbolo di chiamata persa nella riga di stato e dal messaggio "Perse" con il numero di chiamate perse sul display e sulla schermata Info di stato).

- Per visualizzare le chiamate perse, premere la freccia destra  sul tasto di navigazione. Il punto rosso indica la presenza di nuovi messaggi di chiamate perse dall'ultima visualizzazione. Dopo che i messaggi di chiamate perse vengono visualizzati, il punto rosso viene rimosso dall'elenco di tutte le chiamate e diventa blu nell'elenco delle chiamate perse.

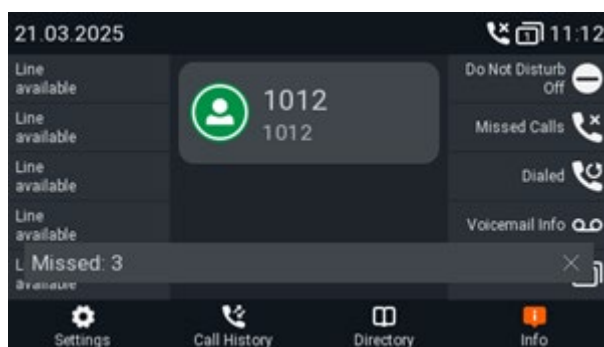

## Liste chiamate

Sul telefono sono memorizzati tre elenchi per le chiamate perse, in uscita e in entrata. Contengono il numero, la data e l'ora e la durata delle chiamate. Se la memoria delle liste chiamate è piena, vengono sovrascritti gli elenchi più vecchi.

1. Premere  per aprire la lista chiamate. Il punto rosso indica la presenza di nuovi messaggi di chiamate perse dall'ultima visualizzazione. Viene rimossa dall'elenco di tutte le chiamate e diventa arancione nell'elenco delle chiamate perse, una volta visualizzato l'elenco.

2. Per visualizzare l'elenco delle chiamate perse, in entrata o in uscita, premere le frecce destra e sinistra del tasto di navigazione per visualizzare gli elenchi sul display uno dopo l'altro.

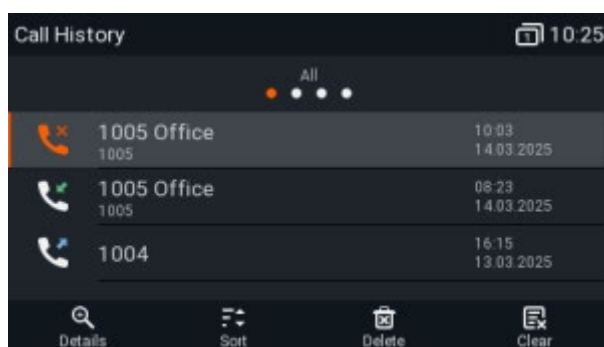

**Nota:** Nella schermata inattiva è possibile utilizzare i seguenti tasti per visualizzare direttamente le liste (impostazione predefinita):

Chiamate perse: premere la freccia destra  sul tasto di navigazione.

Chiamate in entrata: premere la freccia sinistra  sul tasto di navigazione.







Chiamate in uscita: Premere  .

L'ultima chiamata è sempre in cima alla lista. Scorrere nell'elenco con le frecce su/giù del tasto di navigazione. Le icone indicano il tipo di chiamata:

 - Chiamata persa

 - Chiamata in entrata

 - Chiamata in uscita

- Premere  per comporre il numero della chiamata selezionata.
- Premere  per cancellare la chiamata selezionata.
- Premere  per cancellare l'intera lista.
- Temere premuto  per tre secondi per ritornare alla schermata inattiva.
- Premere  per ordinare le chiamate.
- Premere  per visualizzare i dettagli della chiamata selezionata.

## Blocco e sblocco della tastiera

Quando la tastiera è bloccata, è possibile comporre solo i numeri di emergenza configurati nella pagina Preferenze dell'interfaccia utente web del telefono.

Impostazione di un PIN per sbloccare la tastiera (opzionale): vedere "Impostazione di un PIN per sbloccare la tastiera"

### Blocco

Premere un  per tre secondi. Il simbolo del lucchetto appare nella riga di stato. Questo sostituisce anche il simbolo di identità.



### Sblocco

Tenere premuto  per tre secondi per sbloccare la tastiera.

- Se è stato impostato un PIN per lo sblocco della tastiera, verrà richiesto di inserirlo.

## Rifiutare o reindirizzare le chiamate in arrivo

Se non si desidera rispondere a una chiamata che squilla, si hanno tre possibilità: lasciare squillare la chiamata e non rispondere, rifiutarla manualmente o trasferirla manualmente a un terzo.

- Rifiutare manualmente una chiamata che squilla.
  - Premere . Il chiamante sentirà il segnale di occupato.
  - Tenere premuto  per due secondi per rifiutare la chiamata e inserire il chiamante nella lista "Bloccati" della rubrica del telefono, in modo che le chiamate provenienti da quel numero non squillino sul telefono; il chiamante sentirà il segnale di occupato.
- Trasferimento della chiamata che squilla a un altro telefono (trasferimento alla cieca).

## Inoltro di chiamata

Il telefono può essere impostato per inoltrare le chiamate in arrivo sempre o solo in determinate condizioni. Le impostazioni possono essere effettuate sul telefono e sull'interfaccia web. Per ulteriori informazioni sull'utilizzo dell'interfaccia web per queste impostazioni, vedere "Inoltro di chiamata".

**Nota:** l'inoltro di chiamata viene impostato separatamente per ogni identità configurata. Se l'impostazione viene eseguita sul telefono, l'identità selezionata è selezionata come identità in uscita.



























**Inoltra tutte:** Inoltra tutte le chiamate in arrivo al numero di telefono, all'interno o alla casella postale specificati come destinazione di questa funzione.

Nell'impostazione predefinita, l'icona è visibile nella riga dei tasti funzione e premendo il tasto associato si attiva o disattiva l'inoltro di tutte le chiamate. È anche possibile impostare la funzione su un altro tasto o utilizzare il menu delle impostazioni, come mostrato nella tabella seguente.

**Inoltra se occupato:** Inoltra le chiamate che squillano mentre il telefono è occupato al numero di telefono, all'interno o alla casella postale specificati come destinazione di questa funzione.

**Inoltra dopo timeout:** Quando una chiamata inizia a squillare, il telefono attende per il numero di secondi specificato nell'impostazione "Tempo di attesa". Se la chiamata non viene accettata scaduto questo tempo, viene inoltrata al numero di telefono, all'interno o alla casella postale specificati come destinazione di questa funzione.

## Impostazioni sul telefono e attivazione dell'inoltro di chiamata

	Inoltra tutte	Inoltra se occupato	Inoltra dopo timeout
Premere			
Premere	 Impostazioni chiamate	 Impostazioni chiamate	 Impostazioni chiamate
Premere	 Inoltra chiamata	 Inoltra chiamata	 Inoltra chiamata
Premere	 Inoltra tutte	 Inoltra se occupato	 Inoltra dopo timeout
Premere	 o  Attivare inoltra	 o  Attivare inoltra	 o  Attivare inoltra
	L'impostazione passa da off (no) (Fig. 1, sotto) a on (si) e appare l'impostazione del destinatario. In caso di trasferimento dopo timeout, appare anche l'impostazione dell'intervallo di tempo (Fig. 2).		
Premere	 Destinazione	 Destinazione	 Destinazione
Tipo	numero di telefono	numero di telefono	numero di telefono
Premere			
Premere			 Tempo di attesa
Tipo			numero di secondi
Premere			
Premere	 per due secondi per tornare alla schermata inattiva.		

## Disattivare il trasferimento chiamata



















	Inoltra tutte	Inoltra se occupato	Inoltra dopo timeout
Premere			
Premere	 Impostazioni chiamate	 Impostazioni chiamate	 Impostazioni chiamate
Premere	 Inoltra chiamata	 Inoltra chiamata	 Inoltra chiamata
Premere	 Inoltra tutte	 Inoltra se occupato	 Inoltra dopo timeout
Premere	 o  Attivare inoltra	 o  Attivare inoltra	 o  Attivare inoltra
	L'impostazione passa da on a off e scompaiono le impostazioni per la destinazione dell'inoltra e, in caso di timeout, per l'intervallo di tempo.		
Premere	 per due secondi per tornare alla schermata inattiva.		

# Rubrica telefonica

## Rubrica

La rubrica è integrata nel telefono. Può contenere fino a 1000 contatti. I contatti possono essere aggiunti e modificati dal telefono e dall'interfaccia web.

 **Directory**

Name	Number	Contact Type	Outgoing Identity	Edit	Delete	
12345	12345	None	Active			
Jane Smith	9175554105	None	Active			
John Miller						
- sip	9175554230	None	Active			
- Home	9175557015	None	Active			
- Mobile	9175554231	None	Active			



Le modifiche apportate dall'interfaccia web non avranno effetto finché non si farà clic su "Salva" o su "Applica" e "Salva", a seconda della versione del firmware. Le modifiche andranno perse se si apre un'altra pagina dell'interfaccia web senza aver prima fatto clic su "Applica"/"Salva".

## Definizioni, spiegazioni













### Contatti della rubrica

Ogni contatto deve avere almeno un numero di telefono, ma può essere associato anche a più numeri di telefono. Se non si inserisce un nome e/o un cognome e/o un soprannome, il numero di telefono apparirà sotto "Nome" e "Numero".

- Contatto con un numero di telefono:

Jane Smith	9175554105	None	Active			
------------	------------	------	--------	---	---	---

- Contatto con diversi numeri di telefono associati:

John Miller						
- sip	9175554230	None	Active			
- Home	9175557015	None	Active			
- Mobile	9175554231	None	Active			

**Campo del nome.** Stessi dati per il record principale e per tutte le voci secondarie.



## Gruppo

I tipi di gruppo disponibili sono Amici, Famiglia, Lavoro, Colleghi o Nessuno. L'impostazione predefinita è Nessuno. È possibile assegnare una suoneria distinta a ciascun tipo di gruppo.





## Suonerie

Il telefono dispone di 10 suonerie integrate che possono essere assegnate alle identità, ai tipi di gruppo e ai tipi di contatto.

È anche possibile scaricare una melodia personalizzata.







## Aggiunta/Modifica di contatti sul telefono

### Aggiunta manuale di un nuovo contatto

1. Premere  per aprire la rubrica del telefono.
2. Premere il tasto funzione sotto .
3. Inserire il numero di telefono e premere .
4. Inserire un nome e/o premere .
5. Inserire un cognome e/o premere .

**Nota:** l'inserimento del nome e/o del cognome è facoltativo. Se non si inserisce nessuno dei due, il contatto sarà elencato sotto il numero di telefono. È possibile aggiungere un nome e un cognome in un secondo momento modificando il contatto sul telefono o sull'interfaccia web.



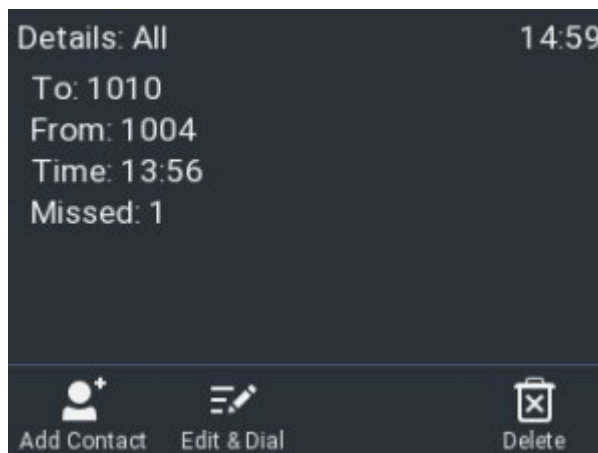

## Aggiunta di un nuovo contatto dall'elenco chiamate

1. Premere il tasto funzione sotto  per aprire la lista chiamate. Viene visualizzato l'elenco di **tutte** le chiamate.
  1. Premere  /  sul tasto di navigazione per visualizzare la lista delle chiamate **perse, in entrata o in uscita**.
2. Premere  /  sul tasto di navigazione per selezionare una chiamata.
  3. Premere  per visualizzare i dettagli della chiamata.





4. Premere  per aggiungere il nome (se il nome è stato trasmesso) e il numero alla rubrica telefonica. Se il nome non è stato trasmesso, al suo posto verrà utilizzato il numero.



## Ordine dei contatti

1. Premere  per aprire la rubrica del telefono.
2. Premere .
3. Utilizzare  /  per selezionare il criterio di ordinamento (soprannome, nome, cognome, organizzazione, ecc.) e premere  per ordinare.

## Modifica di un contatto esistente

1. Premere  per aprire la rubrica del telefono.
2. Selezionare un contatto: scorrere fino al contatto o inserire la prima lettera del nome.
3. Premere  si apre la schermata **Dettagli** per il contatto in questione.
4. Modifica di un dettaglio.

## Eliminazione di un contatto

1. Premere  per aprire la rubrica del telefono.
2. Selezionare un contatto: scorrere fino al contatto o inserire la prima lettera del nome.
3. Se si desidera cancellare il contatto, premere .

Pubblicato da  
Gigaset Technologies GmbH  
Frankenstr. 2, D-46395 Bocholt  
© Gigaset Technologies GmbH 2026  
Soggetto a disponibilità.  
Tutti i diritti riservati. Con riserva di modifiche.  
[www.gigaset.com](http://www.gigaset.com)  
(Gigaset appartiene al Gruppo VTech)